



Weg- und
Winkelsensoren
kontaktlos,
berührungslos,
potentiometrisch

Position Transducers
and Rotary Sensors
non-contacting,
touchless,
potentiometric

Inhalt

Contents

Das Unternehmen The Company	2
Automotive Sensoren Automotive Sensors	10
Wegsensoren - kontaktlos, berührungslos Position Transducers - Non-Contacting, Touchless	12
Positionsgeber - linear Position Marker - Linear	14
Wegsensoren - potentiometrisch Position Transducers - Potentiometric	16
Winkelsensoren - kontaktlos Rotary Sensors - Non-Contacting	24
Winkelsensoren - berührungslos Rotary Sensors - Touchless	26
Positionsgeber - rotativ Position Marker - Rotary	27
Winkelsensoren - potentiometrisch Rotary Sensors - Potentiometric	28
Signalverarbeitung Signal Processing	32
Zubehör Accessories	35
Technische Informationen Sensortechnologien, Schnittstellen, Funktionale Sicherheit Technical Information Sensor Technologies, Interfaces, Functional Safety	36
Repräsentanten Representatives	46

65 Jahre Novotechnik – Präzision, der die Welt vertraut ...

65 Years of Novotechnik: Reliable Precision ... Worldwide



Wo immer in der Welt Wege und Winkel präzise gemessen werden müssen, sind Sensoren von Novotechnik erste Wahl. Das Wissen und die Erfahrung aus 65 Jahren im Bereich der Messtechnik ist dabei nur eines der Geheimnisse, die unseren Erfolg seit 1947 begründet haben:

Es ist unsere Begeisterung für die Technik, ebenso wie unser maximaler Anspruch an Präzision und Zuverlässigkeit. Es ist unsere Lust am Denken in Lösungen, genauso wie unser Interesse an neuen Werkstoffen und Fertigungstechniken. Es ist unser ausgeprägter Sinn für Beratung und Service und das Ziel, unsere Messsysteme immer weiter zu perfektionieren.

Unser größtes Erfolgsgeheimnis jedoch ist und bleibt die Freude daran, die jeweils bestmögliche Lösung für unsere Kunden zu entwickeln. Um genau dies sicherstellen zu können, bauen wir auch in Zukunft auf die Stärken, die uns groß gemacht haben.

Führende Hersteller verschiedenster Branchen setzen heute auf Weg- und Winkelsensoren von Novotechnik: Ob im Maschinenbau, in der Hydraulik und der Pneumatik, der Messtechnik, der Medizintechnik oder im Automobilbau. Mehr als 50.000 unserer Sensorkomponenten werden übrigens pro Tag allein in der Automobilindustrie in Pkws eingebaut.

Wherever precise determinations of positions and angles are required, sensors from Novotechnik are the first-choice solution. The measuring technology expertise that we have gathered in the course of 65 years constitutes just one of the secrets behind a success story that began back in 1947:

The other cornerstones of our success include a passion for technology and an obsession with precision and reliability. Then, there is our love of solution-oriented thinking, coupled with a fascination with new materials and production methods. And of course, there is our constant awareness of the importance of providing sound advice and top-class service, complementing our overall goal of continuous improvement of our measuring systems.

The greatest secret of our success, however, has been the passionate pursuit of the best possible solution for each individual customer application. And to ensure that we remain the first-choice partner for our customers, we will continue to focus on the strengths that made us the successful company that we are today.

Leading OEMs from a whole spectrum of industries put their trust in position transducers and rotary sensors made by Novotechnik: be it general engineering, hydraulics, pneumatics, measuring technology, medical technology or automotive engineering. And, talking of the automobile industry, every day more than 50,000 of our sensor components are installed into new cars.



Bild Seite 2:
Unser Hauptsitz mit Vertrieb, Verwaltung und Entwicklung in Ostfildern-Ruit bei Stuttgart

Image page 2:
Our headquarters in Ostfildern-Ruit, near Stuttgart, Southwest Germany - home to our administration, sales, and development departments

Bilder: Seite 3
Unsere Produktpalette umfasst Wegaufnehmer, Winkelsensoren, Automotive Produkte sowie Messwertumformer und Messgeräte.

Images: page 3
Our product portfolio comprises position transducers, rotary sensors, automotive products, signal conditioners, and measuring devices.

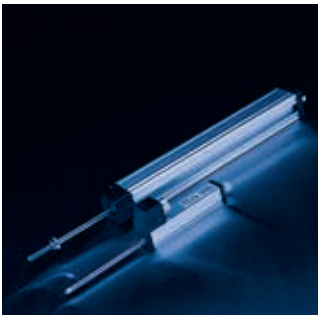
Die Qualität

Wie hoch unsere Qualitätsanforderungen sind, zeigt die Tatsache, dass wir uns als eines der weltweit ersten Unternehmen nach ISO/TS 16949 haben zertifizieren lassen.

Was mit strengsten Vorgaben beginnt, endet bei Novotechnik mit der 100%-Prüfung jedes einzelnen Produkts. Damit stellen wir sicher, dass jedes Produkt, das unser Haus verlässt, einwandfrei funktioniert.

Das weltweite Netz

Novotechnik ist heute vor Ort in allen wichtigen Märkten der Welt vertreten. Mit eigenen Büros, aber auch mit qualifizierten Handelspartnern.

Mit diesem Netz der kurzen Wege können wir gewährleisten, dass unsere Kunden überall in der Welt erstklassig betreut werden.

Unsere Partner

Um größtmögliche Qualität garantieren zu können, entwickeln, konstruieren, produzieren und montieren wir die meisten unserer Produkte selbst: an unserem hochmodernen Standort in Ostfildern bei Stuttgart.

Wo wir das benötigte Produkt nicht selbst beisteuern können, stehen uns eine Reihe renommierter Partner für Kooperationen zur Seite. So sind wir in der Lage, so gut wie jeder Anfrage in jedem gewünschten Umfang überall in der Welt nachzukommen.

Quality products

Just how high our quality expectations are is documented by the fact that we were one of the first companies in the world to have its operations certified to ISO/TS 16949.

At Novotechnik the process that begins with stringent and demanding specifications ends with the inspection of every single product.

This helps us to ensure that every product we manufacture works perfectly.

A worldwide network

Today, Novotechnik is represented in all of the world's major markets – be it with our own offices or through approved dealers. Thanks to this tightly-knit network we can ensure that our customers can rely on first-class service and customer care - no matter where they are located.

Our partners

In order to guarantee maximum quality, we develop, design, manufacture and assemble the majority of our products in our very own sophisticated production facilities in Ostfildern near Stuttgart, Germany.

Whenever we are unable to independently produce a required item, we can rely on the support of a selection of proven and renowned partner companies. As a result, we are in a position to fill almost any order of any size from anywhere in the world.

Zu Land, ...

On Land, ...



Foto: Bosch



Für Sensoren von Novotechnik gibt es unendlich viele Anwendungsmöglichkeiten. Unsere Lösungen sorgen zum Beispiel für maximale Effizienz großer Solarkraftwerke, sie ermöglichen die neuartige Lenkung des SEGWAY Personal Transporters und übernehmen Steuerungsaufgaben im ICE. Die Teams der Formel 1 setzen in Fahrwerken, Getrieben und Motoren auf Sensoren von Novotechnik, ebenso wie zahlreiche Hersteller mobiler Arbeitsmaschinen, etwa für die Agrar- oder Baumaschinenindustrie. Traditionell bewährt haben sich unsere Sensorlösungen in der Regelung, Steuerung, Automatisierung und Überwachung von Prozessen im Maschinenbau, speziell im Bereich der Kunststoffspritzgießtechnik, im Motormanagement von Kraftfahrzeugen und in der Medizintechnik.

There are countless applications for Novotechnik sensors. For example, our solutions ensure maximum efficiency of large solar power plants. They enable innovative steering of SEGWAY Personal Transporter and assume control tasks in the high-speed ICE trains. Formula 1 teams put their trust in Novotechnik sensors in chassis, gearboxes and engines and a large number of mobile machine manufacturers relies on them in the agricultural and construction machine industry. Our sensor solutions have traditionally proven themselves in open and closed-loop control systems, automation, and monitoring of processes in mechanical engineering, and specifically in the field of plastic injection moulding technology. Novotechnik products can also be found in the engine management of motor vehicles and in medical technology.

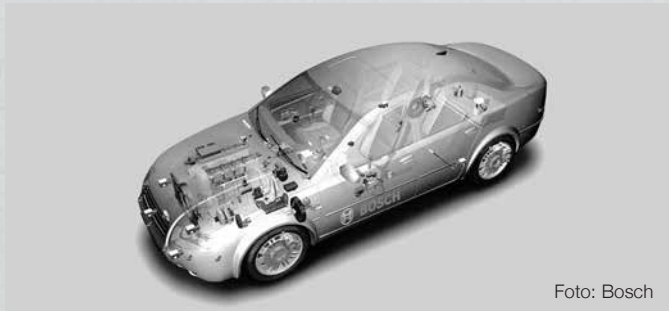
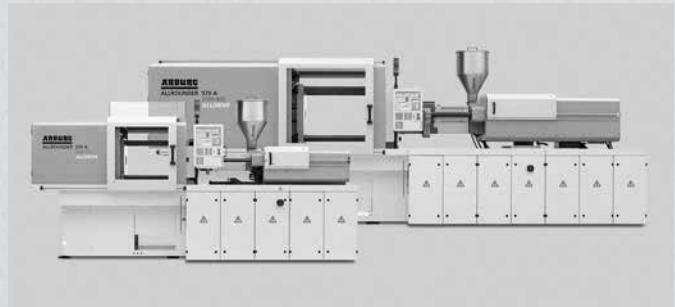

Um die Wünsche unserer Kunden bestmöglich erfüllen zu können, bieten wir unsere Weg- und Winkelsensoren in einer Vielzahl an Größen, Ausführungen und Technologien an.

So erhalten Sie unsere Produkte in unterschiedlichsten Bauformen und in Messlängen - potentiometrisch, kontaktlos oder berührungslos. Mit verschiedenen Anschlussmöglichkeiten und Signalausgängen, als Singleturn oder Multiturn, einkanalig oder redundant, leichtgängig, mit kleinsten Abmessungen für kleinste Betätigungskräfte, genauso wie in Form von robusten Geräten in Gussgehäusen, als Komplettgerät oder als Komponenten.

Besonders gefragt sind unsere Sensoren im Automobilbau: Sie steigern die aktive und passive Sicherheit sowie den Fahrkomfort und sorgen durch intelligente Leistungsregelung von Motoren für umweltbewusste Fortbewegung und erzeugen Signale zur optimalen Steuerung von Getrieben.

We offer our linear and rotary sensors in many sizes, varieties and technologies to best meet the requirements of our customers.

As a result, our sensors are available in an extremely broad range of designs and measuring lengths - potentiometric, non-contacting or touchless. We offer various connecting options and signal outputs, single-turn or multi-turn, single-channel or redundant designs, extremely small, smooth-running builds for very low torque as well as sealed units in sturdy moulded housings.

Our sensors are used extensively within the automotive industry: They increase active and passive safety as well as driving comfort and generate signal feedback for optimum gearbox control. In addition, they provide intelligent engine power control for environmentally conscious operation.

... zu Wasser, ...

... At Sea, ...



Auch auf den sieben Weltmeeren und ungezählten Flüssen sind die Sensoren von Novotechnik zu Hause. In den hochmodernen Steueranlagen von Kreuzfahrt-, Container- und Fährschiffen messen und steuern sie Ruderblätter und Ruderpropeller-Anlagen, in leistungsstarken Sportbooten sorgen sie für eine stets optimale Position der Antriebspropeller.

Um den gewünschten Geschwindigkeitsbereich von der Kommandobrücke in den Maschinenraum zu übermitteln dienen Maschinentelegraphen, die mit Novotechnik Sensoren geregelt werden. ..."Volle Fahrt voraus."

Novotechnik sensors are also at home on the seven seas and countless rivers. In the highly advanced control systems of ferries, cruise liners and container ships they measure and control rudder blades and rudder propeller systems. They also ensure a consistently optimal position of the drive propellers of high-powered sports boats.

Engine telegraphs, equipped with Novotechnik sensor controls, ensure that the desired speed ranges are transmitted from the bridge to the engine room. ..."Full speed ahead."

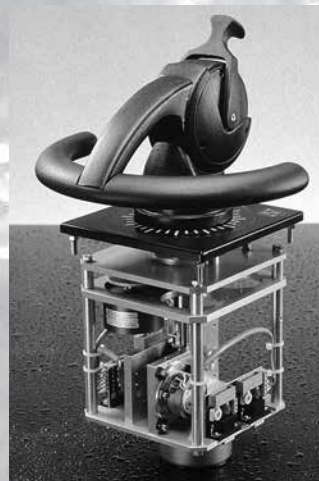
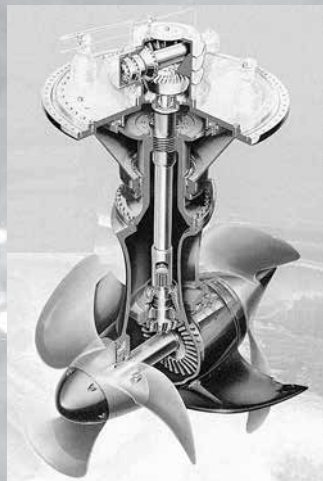



Salzige Meeresluft, hohe Feuchtigkeit und extreme Temperaturschwankungen stellen auf See höchste Anforderungen an die Leistungsfähigkeit von Sensoren.

Dass sich Robustheit und Präzision nicht ausschließen müssen, beweisen auch hier die Weg- und Winkelsensoren von Novotechnik. Im Laufe unserer 65-jährigen Erfahrung haben wir unsere Lösungen bestmöglich an die speziellen Einsatzbedingungen über und unter Wasser angepasst.

Wissen und Erfahrung, das sich auch auf See in Langlebigkeit und höchster Zuverlässigkeit widerspiegelt.

Salty sea air, high humidity and extreme temperature fluctuations place the most strenuous demands on the performance of sensors at sea.

Under these extreme conditions, Novotechnik's linear position and rotary sensors prove to be not only durable, but very precise as well. In the course of our 65 years of experience, we have adapted our solutions in the best possible way to the special operating conditions that prevail both above and under water. Our knowledge and experience are also reflected at sea - in the long life and high reliability of our products.

... und in der Luft.

... And In The Air.



Ob beim millimetergenauen Bodentransport eines Space Shuttles, an Bord der Cassini-Huygens-Mission zur Erforschung des Saturn und seiner Monde oder beim Ausrichten der Solarpanels von Satelliten: Sensoren von Novotechnik tragen entscheidend dazu bei, Raumfähren und Satelliten auf Kurs zu halten und sicher ans Ziel zu bringen und revolutionäre Erkenntnisse in der Erforschung unseres Orbits zu liefern.

Be it accurate to a millimeter ground transport of a space shuttle, onboard the Cassini-Huygens spacecraft for the exploration of Saturn and its moons, or the alignment of the solar panels of satellites: Novotechnik sensors make a major contribution to keeping space shuttles and satellites on course and to bringing them safely to their destinations, providing revolutionary insights through the study of our orbit.



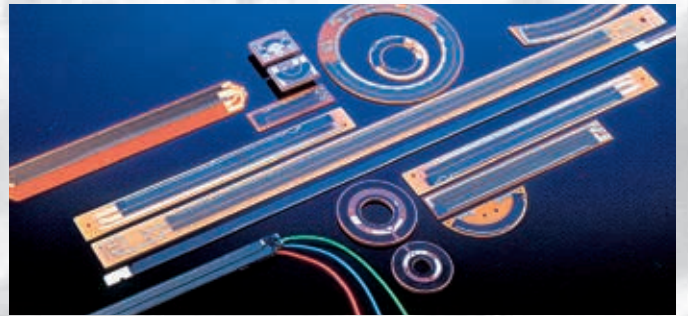
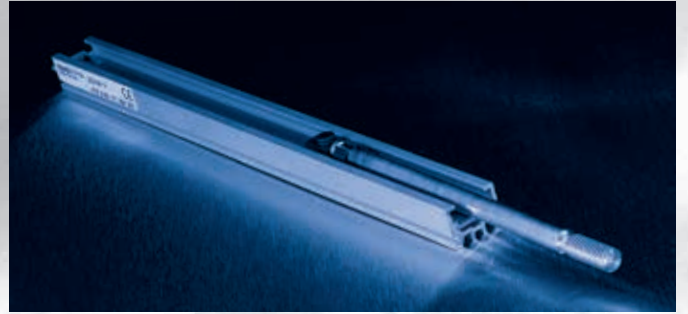

Absolute Zuverlässigkeit bei starken Luftdruckschwankungen, großen Temperaturunterschieden einschließlich extremer Kälte sind die größten Herausforderungen für Sensoren in der Luft- und Raumfahrt. Ein Umfeld, in dem unsere Weg- und Winkelsensoren ihre ganze Stärke eindrucksvoll unter Beweis stellen können.

Absolute reliability at major air pressure fluctuations and large temperature differences including extreme cold are the greatest challenges for sensors in the aerospace sector. In this type of environment, our linear position and rotary sensors excel with all their capabilities.

Automotive Sensors



Elektronischer Pedalwertgeber

Elektronische Pedalwert-Module bestehen aus Fahrpedal, Winkelsensor und einer Mechanik zur Nachbildung eines traditionellen Gaspedalgefühls für den Fahrer.

Beim Betätigen des Gaspedals leitet der Pedalwertgeber die Information an die Steuerelektronik weiter. Diese berechnet daraus die Position der Drosselklappe.

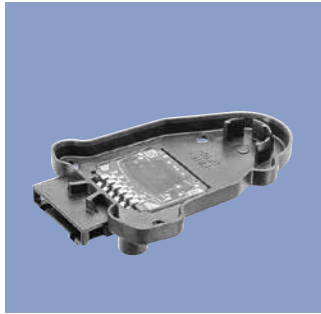

Electronic Pedal Sensor

Electronic pedal sensor modules comprise an accelerator pedal, angle sensor, and mechanics for simulating the traditional feeling of the accelerator pedal for the driver.

When the accelerator pedal is pushed down, the pedal sensor transmits the information to the control electronics. Based on this information, the position of the throttle valve is calculated.



Drosselvorrichtung E-Gas

Die vom Pedalsensor erfassten Informationen werden über eine Steuer- und Korrektur Elektronik dem elektromotorisch angetriebenen Drosselklappensteller mitgeteilt. Die aktuelle Drosselklappenstellung wird durch einen integrierten oder adaptierten Winkelsensor gemessen.

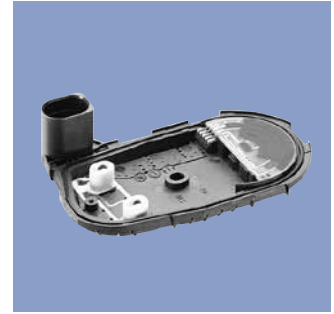

Throttling device E-Gas

The information detected by the pedal sensor is transmitted to the electric motor-driven throttle valve positioner via control and correction electronics. The current throttle valve position is measured by an integrated or adapted angle sensor.



Kontaktlose Drosselklappensteuerung

Der nach dem Hall-Prinzip arbeitende kontaktlose Sensor ist Bestandteil der Drosselklappenregelung. Die von dem Sensor gemessene Stellung der Drosselklappe wird im Motorsteuergerät verarbeitet. Der Sensor trägt somit zur Sicherheit speziell bei Zweirädern bei.

Da der Sensor kontaktlos arbeitet zeigt er keinerlei Verschleißerscheinungen und arbeitet sehr zuverlässig über die gesamte Lebensdauer. Er ist außerdem unempfindlich gegenüber Staub, Schmutz, Wasser und Vibrationen.

Auf Grund seiner hohen Genauigkeit und den kompakten Außenabmessungen ist der Sensor für Anwendungen im Bereich Motor und Getriebe bestens geeignet.

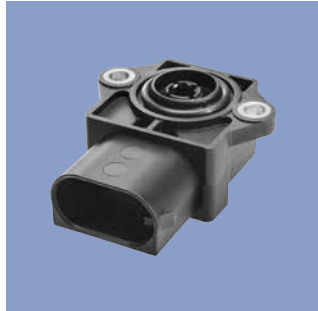

Non-Contacting Throttle Control

The non-contacting sensor which works according to the Hall principle is part of the throttle control. The measured throttle position data is processed in the electronic control unit. This sensor contributes to safety, especially for two-wheeled vehicles.

Due to its non-contacting mode of operation, the sensor does not suffer any wear and tear. It remains reliable and durable over its entire life time and is also impervious to dust, dirt, and vibrations.

Its high accuracy and small footprint make the sensor suitable for applications inside engines and gearboxes.



Gangwahlsensor

Der Gangwahlsensor besteht u.a. aus Widerstandselement und Schleifer oder einem kontaktlosen Sensor. Der Sensor mit integriertem Prozessor dient der Erfassung der Schalthebelpositionen.

Als mechatronisches System umfasst dieser Sensor Mechanik in Form einer integrierten Einheit (elektronisch gesteuertes Automatikgetriebe). Der Schalthebel ist mechanisch vom Getriebe entkoppelt. Der Fahrzeuglenker kann bei Bedarf in verschiedenen Schaltpositionen mit einem Quertippen Getriebestufen vorwählen.



Gear Selection Sensor

The gear selection sensor includes a resistance element and wiper support, or a non-contacting sensor. It features integrated processor and is used for detecting the position of the gearshift.

Since it is a mechatronic system, this sensor comprises mechanical components as an integrated unit (electronically controlled automatic transmission). The gearshift is decoupled mechanically from the transmission. When necessary, the driver can select gears in different gear positions by tapping the gearshift sideways.

Wegsensoren kontaktlos, berührungslos

Position Transducers Non-Contacting, Touchless

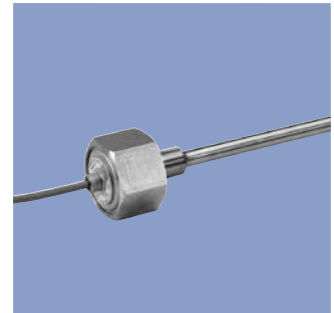
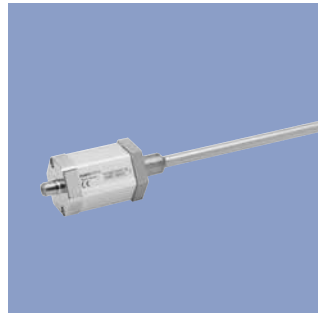
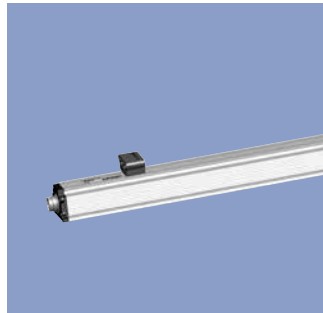

Baureihe Series	TP1	TH1 / TMI	TIM
Messbereich Stroke length	0...50 mm, 0...4 250 mm	0...50 mm, 0...4 250 mm	0...50 mm, 0...2 500 mm
Abmessungen Dimensions	□ 38 mm	Ø 10 mm (Stab) (rod)	Ø 10 mm (Stab) (rod)
Auflösung Resolution	16 Bit 16 bit	16 Bit 16 bit	unbegrenzt unlimited
Linearität Linearity	±10 µm (absolut) (absolute)	±10 µm (absolut) (absolute)	±0,04 % (unabhängig) (independent)
Versorgung Supply	19...30, 18...36, 13...34 VDC	19...30, 13...34 VDC	9...34, 16...34 VDC
Schnittstelle Interface	Strom, Spannung, Start-Stop, SSI, Inkremental, CANopen, Ethernet Current, Voltage, Start-Stop, SSI, Incremental, CANopen, Ethernet	Strom, Spannung, Start-Stop, SSI, CANopen Current, Voltage, Start-Stop, SSI, CANopen	Strom, Spannung Current, Voltage
Temperaturbereich Operating temperature	-40...+85° C	-40...+85° C	-40...+85° C
Update Rate / Dynamik Update rate / Dynamic	16 kHz	16 kHz	500 Hz
Verstellgeschwindigkeit Operating speed	10 m/s, optional unbegrenzt 10 m/s, optional unlimited	10 m/s, optional unbegrenzt 10 m/s, optional unlimited	unbegrenzt unlimited
Schutzart Protection class	IP67, IP68	IP67, IP68	IP67
Lebensdauer, MTTF (mech./elektr.) Life, MTTF (mech. / electr.)	mech. unbegrenzt, MTTF 27 Jahre mech. unlimited, MTTF 27 years	mech. unbegrenzt, MTTF 32 Jahre mech. unlimited, MTTF 32 years	mechanisch unbegrenzt mechanical unlimited
Bemerkungen Remarks	Hochdynamisches, magnetostriktives Messverfahren. Berührungslose Posi- tionsgeber. Highly dynamic magnetostrictive meas- uring system with non-contact position markers.	Hochdynamisches NOVOSTRICTIVE®- Messverfahren. Einbau in Pneumatik- und Hydraulikzylinder. Sichere Daten- übertragung mit 16 kHz Update Rate Highly dynamic NOVOSTRICTIVE® measuring system. Embeddable in pneumatic / hydraulic cylinders. Secure data transfer with 16 kHz update rate.	Berührungsloses, magnetostriktives Messverfahren. Einbau direkt im Druckbereich von Zylindern. Kontakt- lose Anlenkung mit ringförmigem Posi- tionsgeber. Touchless magnetostrictive measuring process. Embeddable directly in the pressurized zone of cylinders. Non- contact guiding with ring-shaped posi- tion marker.

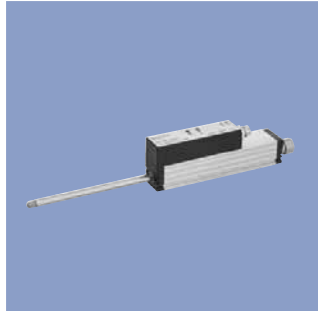
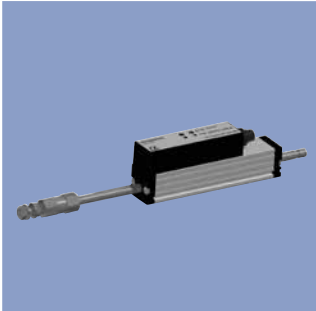

LS1	LS1 mit Rückstellfeder LS1 with return spring	FTI	F200
0...25 mm, 0...200 mm	0...25 mm, 0...100 mm	0...10 mm	0...5 mm, 0...20 mm
□ 18 mm	□ 18 mm	□ 25 mm	Ø 20 mm
12 Bit 12 bit	12 Bit 12 bit	Wiederholgenauigkeit < 2 µm Repeatability < 2 µm	Wiederholgenauigkeit < 1 µm Repeatability < 1 µm
±0,15 % (absolut) (absolute)	±0,15 % (absolut) (absolute)	±0,4...±0,1 % (absolut) (absolute)	±0,3...±0,1 % (unabhängig) (independent)
16...30 VDC	16...30 VDC	18...30 VDC	19...29 VDC
Strom, Spannung Current, Voltage	Strom, Spannung Current, Voltage	Strom Current	Spannung Voltage
-30...+100 °C	-30...+85 °C	-25...+70 °C	-30...+70 °C
950 Hz	950 Hz	-	-
-	-	-	-
IP40	IP40	IP50, IP67	IP65
100x10 ⁶ Beweg., MTTF 24 Jahre 100x10 ⁶ movem., MTTF 24 years	100x10 ⁶ Beweg., MTTF 24 Jahre 100x10 ⁶ movem., MTTF 24 years	100 x 10 ⁶ Bewegungen movements	100 x 10 ⁶ Bewegungen movements
Absoluter induktiver Sensor mit integrierter Signalverarbeitung und Teach-In Funktion. Austauschbar ohne Neukalibrierung. Absolute inductive transducer with integrated signal processing and teach-in function. Replaceable without new calibration.	Absoluter induktiver Sensor mit innenliegender Rückstellfeder und integrierter Signalverarbeitung mit Teach-In Funktion. Austauschbar ohne Neukalibrierung. Absolute inductive transducer with internal return spring and integrated signal processing with teach-in function. Replaceable without new calibration.	LVDT-Sensor mit integrierter Signalverarbeitung. Kompakte, robuste Bauform mit vergossener Elektronik. Austauschbar ohne Neukalibrierung. LVDT transducer with integrated signal conditioning. Compact, robust design with encapsulated housing. Exchangeable without new calibration.	LVDT-Sensor mit integrierter Signalverarbeitung. Kompakte, robuste Bauform mit vergossener Elektronik. LVDT transducer with integrated signal conditioning. Compact, robust design with encapsulated housing.

Positionsgeber linear

Position Marker Linear

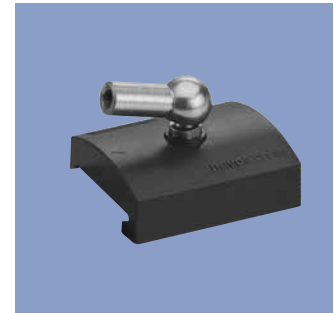
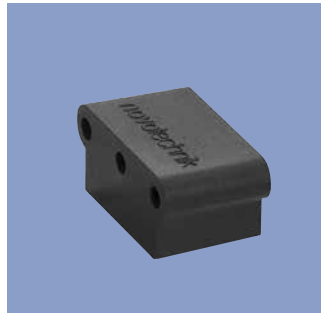

Baureihe Series	Z-TP1-P06	Z-TP1-P07	Z-TP1-P08
Abmessungen Dimensions	36,5 x 16,4 x 20 mm	55 x 20 x 21 mm	55 x 20 x 21 mm
Befestigung Mounting	Fixierung mittels Schrauben Fixation with screws	Fixierung mittels Schrauben Fixation with screws	geführt auf Sensorprofil guided on sensor profile
Arbeitsabstände Working distance	bis 3 mm up to 3 mm	bis 12 mm up to 12 mm	geführter Positionsgeber guided position marker
Verwendung For use with	TP1	TP1	TP1
Bemerkung Remarks			Montage einer Schubstange mit Gelenkaugenankopplung Z-TP1-S01-... möglich Rod mounting via articulated lug connection possible Z-TP1-S01- ...

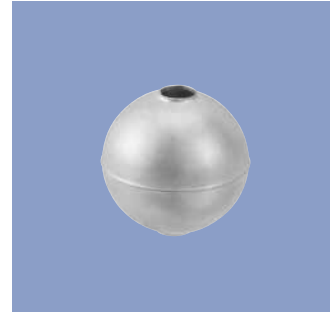
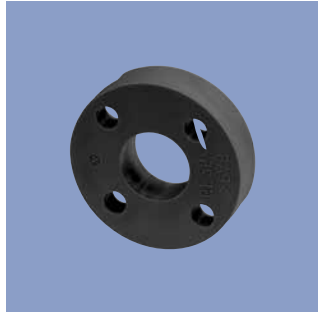
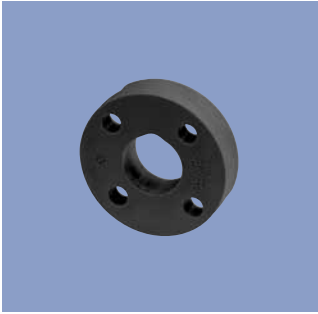

Z-TH1-P18	Z-TH1-P19	Z-TMI-P10	Z-TMI-P11
Ø 25 x 8 mm	Ø 32 x 8 mm	Ø 32,5 x 53 mm	Ø 51,1 x 50,8 mm
Fixierung mittels Schrauben Fixation with screws	Fixierung mittels Schrauben Fixation with screws		
Ring-Positionsgeber Ring position marker	Ring-Positionsgeber Ring position marker	Schwimmer Floating position marker	Schwimmer Floating position marker
TIM, TH1	TIM, TH1	TIM	TIM
		Material Edelstahl, Oberfläche gebeizt Eintauchtiefe in Wasser ca. 35 mm Material stainless steel, surface stained Immersion depth in water approx. 35 mm	Material Edelstahl, Oberfläche gebeizt Eintauchtiefe in Wasser ca. 25 mm Material stainless steel, surface stained Immersion depth in water approx. 25 mm

Wegsensoren potentiometrisch

Position Transducers Potentiometric

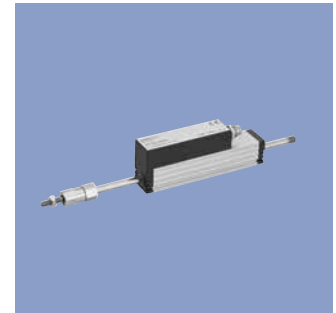
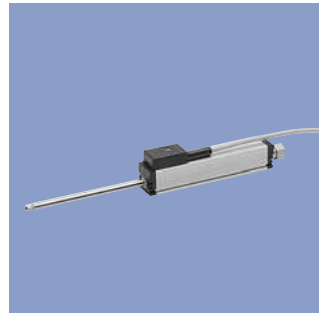
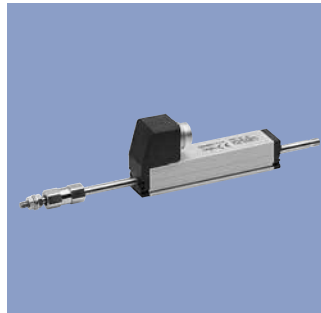

Baureihe Series	T / TS	TR / TRS mit Rückstellfeder TR / TRS with return spring	TE1
Messbereich Stroke length	0...25 mm, 0...150 mm	0...10 mm, 0...100 mm	0...25 mm, 0...150 mm
Abmessungen Dimensions	□ 18 mm	□ 18 mm	□ 18 mm
Wiederholgenauigkeit Repeatability	0,002 mm	0,002 mm	0,002 mm
Linearität Linearity	±0,2...±0,075 % (unabhängig) (independent)	±0,25...±0,075 % (unabhängig) (independent)	±0,2...±0,075 % (unabhängig) (independent)
Versorgung Supply	0...42 VDC	0...42 VDC	16...30 VDC
Schnittstelle Interface	Spannungsteiler Voltage divider	Spannungsteiler Voltage divider	Strom, Spannung Current, Voltage
Temperaturbereich Operating temperature	-30...+100 °C	-30...+100 °C	-40...+85 °C
Verstellgeschwindigkeit Operating speed	10 m/s	2 m/s	10 m/s
Schutzart Protection class	IP40	IP40	IP40
Lebensdauer Life	100 x 10 ⁶ Bewegungen movements	100 x 10 ⁶ Bewegungen movements	100 x 10 ⁶ Bewegungen movements
Bemerkungen Remarks	Kompakter Wegaufnehmer für präzise Mess- und Regelanwendungen. Compact transducer for precise measuring and control applications.	Wegtaster - mit innenliegender Rückstellfeder - für präzise Mess- und Regelanwendungen ohne formschlüssige Verbindung. Spring-loaded transducer - with internal return spring - for precise distance measuring and control applications without form lock fixing.	Absoluter Wegaufnehmer für präzise Mess- und Regelanwendungen mit integrierter Signalverarbeitung. Austauschbar ohne Neukalibrierung. Absolute transducer for precise measuring and control applications with integrated signal processing. Replaceable without new calibration.

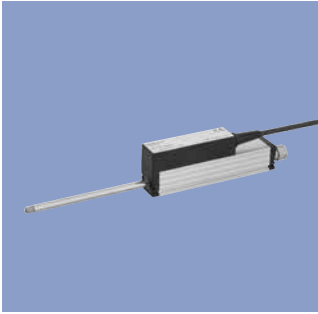

TE1 mit Rückstellfeder
TE1 with return spring

0...25 mm, 0...100 mm

□ 18 mm

0,002 mm

$\pm 0,2... \pm 0,075$ % (unabhängig)
(independent)

16...30 VDC

Strom, Spannung
Current, Voltage

-40...+85 °C

10 m/s

IP40

100 x 10⁶ Bewegungen
movements

Absoluter Wegtaster - mit innenliegender Rückstellfeder - für präzise Mess- und Regelanwendungen mit integrierter Signalverarbeitung ohne formschlüssige Verbindung. Austauschbar ohne Neukalibrierung.
Absolute spring-loaded transducer - with internal return spring - for precise distance measurement and control applications with integrated signal processing without form lock fixing. Replaceable without new calibration.

Wegsensoren potentiometrisch

Position Transducers Potentiometric

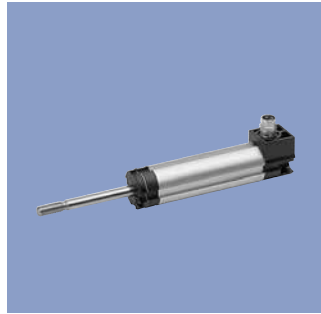

Baureihe Series	TEX mit Schubstange TEX with actuating rod	TEX mit Rückstellfeder TEX with return spring	TEX mit Gelenkkopf TEX with pivot head
Messbereich Stroke length	0...10 mm, 0...300 mm	0...10 mm, 0...200 mm	0...10 mm, 0...300 mm
Abmessungen Dimensions	Ø 18 mm	Ø 18 mm	Ø 18 mm
Wiederholgenauigkeit Repeatability	0,01 mm	0,01 mm	0,01 mm
Linearität Linearity	±0,25...±0,05 % (unabhängig) (independent)	±0,25...±0,05 % (unabhängig) (independent)	±0,25...±0,05 % (unabhängig) (independent)
Versorgung Supply	0...42 VDC	0...42 VDC	0...42 VDC
Schnittstelle Interface	Spannungsteiler Voltage divider	Spannungsteiler Voltage divider	Spannungsteiler Voltage divider
Temperaturbereich Operating temperature	-40...+85 °C	-40...+85 °C	-40...+85 °C
Verstellgeschwindigkeit Operating speed	10 m/s	5 m/s	10 m/s
Schutzart Protection class	IP54	IP54	IP54
Lebensdauer Life	100 x 10 ⁶ Bewegungen movements	50 x 10 ⁶ Bewegungen movements	100 x 10 ⁶ Bewegungen movements
Bemerkungen Remarks	Kompakte Bauform und vielseitige Befestigungsmöglichkeiten kennzeichnen diesen preiswerten Wegaufnehmer. Compact design and various mounting options characterize this cost effective transducer.	Kompakte Bauform und vielseitige Befestigungsmöglichkeiten kennzeichnen diesen preiswerten Wegaufnehmer mit außenliegender Rückstellfeder. Compact design and various mounting options characterize this cost effective spring-loaded transducer with external return spring.	Kompakte Bauform und einfache Montage über Gelenkköpfe kennzeichnen diesen preiswerten Wegaufnehmer. Compact design and easy assembly via pivot heads characterize this inexpensive transducer.

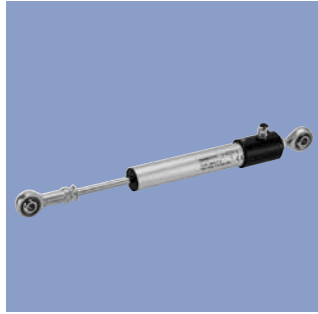
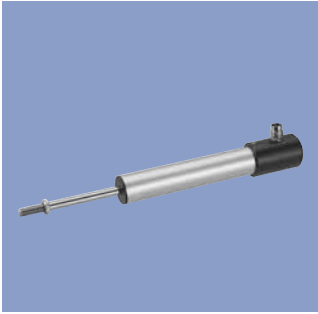

TX2 mit Schubstange
TX2 with actuating rod

TX2 mit Gelenkkopf
TX2 with pivot head

0...25 mm, 0...300 mm

0...25 mm, 0...300 mm

Ø 16 mm

Ø 16 mm

0,01 mm

0,01 mm

±0,2...±0,05 % (unabhängig)
 (independent)

±0,2...±0,05 % (unabhängig)
 (independent)

0...42 VDC

0...42 VDC

Spannungsteiler
 Voltage divider

Spannungsteiler
 Voltage divider

-40...+85 °C,
 -20...+100°C

-40...+85 °C,
 -20...+100°C

5 m/s

5 m/s

IP67

IP67

50 x 10⁶ Bewegungen
 movements

50 x 10⁶ Bewegungen
 movements

Hohe Schutzart bei gleichzeitig sehr kompakten Abmessungen kennzeichnen diesen, über Montageblock montierbaren, Wegaufnehmer.
 High protection class and very compact design characterize this via mounting block mountable transducer.

Hohe Schutzart bei gleichzeitig sehr kompakten Abmessungen kennzeichnen diesen, über Gelenkköpfe montierbaren, Wegaufnehmer.
 High protection class and very compact design characterize this via pivot heads mountable transducer.

Wegsensoren potentiometrisch

Position Transducers Potentiometric

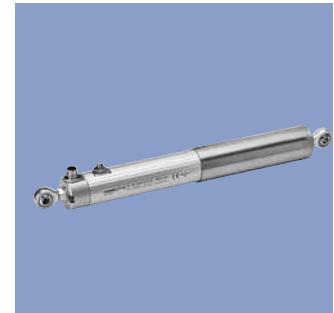
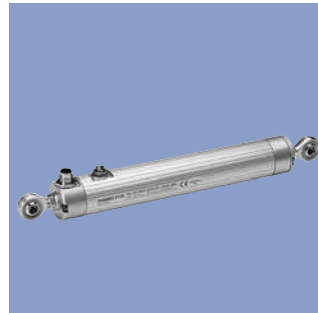

Baureihe Series	LWG	LWX-001	LWX-002 mit Schutzrohr LWX-002 protection sleeve
Messbereich Stroke length	0...50 mm, 0...750 mm	0...50 mm, 0...750 mm	0...50 mm, 0...750 mm
Abmessungen Dimensions	Ø 35 mm	Ø 35 mm	Ø 38 mm
Wiederholgenauigkeit Repeatability	0,01 mm	0,01 mm	0,01 mm
Linearität Linearity	±0,2...±0,04 % (unabhängig) (independent)	±0,2...±0,04 % (unabhängig) (independent)	±0,2...±0,04 % (unabhängig) (independent)
Versorgung Supply	0...42 VDC	0...42 VDC	0...42 VDC
Schnittstelle Interface	Spannungsteiler Voltage divider	Spannungsteiler Voltage divider	Spannungsteiler Voltage divider
Temperaturbereich Operating temperature	-30...+100 °C	-30...+100 °C	-30...+100 °C
Verstellgeschwindigkeit Operating speed	5 m/s	5 m/s	5 m/s
Schutzart Protection class	IP65	IP67	IP67
Lebensdauer Life	50 x 10 ⁶ Bewegungen movements	50 x 10 ⁶ Bewegungen movements	50 x 10 ⁶ Bewegungen movements
Bemerkungen Remarks	Robuster Wegaufnehmer zur Gelenk- kopfmontage, mit hoher Schutzart und wahlweise Stecker- oder Kabelan- schluss. Robust transducer for pivot head mounting, with high protection class and optionally with electrical connec- tion via plug connector or cable.	Robuster Wegaufnehmer zur Gelenk- kopfmontage für extreme Betriebs- bedingungen. Mit patentiertem Druck- ausgleichssystem. Wahlweise Stecker- oder Kabelanschluss. Robust transducer for pivot head mounting and extreme operating envi- ronments. Patented pressure equali- zation technology. Optionally plug or cable connection.	Robuster Wegaufnehmer zur Gelenk- kopfmontage für extreme Betriebs- bedingungen. Mit patentiertem Druck- ausgleichssystem. Wahlweise Stecker- oder Kabelanschluss. Robust transducer for pivot head mounting and extreme operating envi- ronments. Patented pressure equali- zation technology. Optionally plug or cable connection.



LWH	TLH
0...75 mm, 0...900 mm	0...100 mm, 0...3000 mm
□ 32 mm	□ 38 mm
0,01 mm	0,01 mm
±0,1...±0,04 % (unabhängig) (independent)	±0,1...±0,02 % (unabhängig) (independent)
0...42 VDC	0...42 VDC
Spannungsteiler Voltage divider	Spannungsteiler Voltage divider
-30...+100 °C	-30...+100 °C
10 m/s	10 m/s
IP55	IP40, IP54
100 x 10 ⁶ Bewegungen movements	100 x 10 ⁶ Bewegungen movements
<p>Universeller Wegaufnehmer mit Schubstange für präzise Mess- und Regelanwendungen. All-purpose transducer with actuating rod for precise measurement and control applications.</p>	<p>Wegaufnehmer mit Gleitschlitten für die schubstangenlose, längsseitige mechanische Ankopplung. Die Ankopplung reduziert die Einbaumaße und vermeidet den Pumpeffekt von Schubstangen-Wegaufnehmern. Transducer with sliding carriage for rodless and alongside mechanical coupling. The coupling reduces the installation dimensions and avoid the pump-effect from actuating rod designed transducers.</p>

Wegsensoren potentiometrisch

Position Transducers Potentiometric

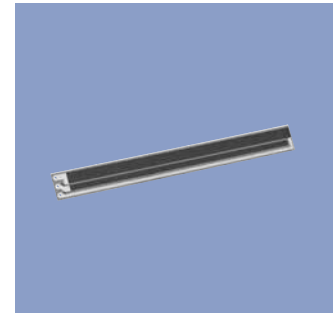

Baureihe Series	LFP	PTP	PTN
Messbereich Stroke length	0...50 mm, 0...500 mm	0...10 mm, 0...300 mm	0...25, 0...250 mm
Abmessungen Dimensions	22 x 2 mm	13 x 1 mm	13 x 2 mm
Wiederholgenauigkeit Repeatability	0,05 mm	0,01 mm	0,01 mm
Linearität Linearity	±0,4...±0,3 % (unabhängig) (independent)	±0,25...±0,05 % (unabhängig) (independent)	±0,25...±0,1 % (unabhängig) (independent)
Versorgung Supply	0...42 VDC	0...42 VDC	0...42 VDC
Schnittstelle Interface	Spannungsteiler Voltage divider	Spannungsteiler Voltage divider	Spannungsteiler Voltage divider
Temperaturbereich Operating temperature	-40...+125 °C	-40...+100 °C	-40...+100 °C
Verstellgeschwindigkeit Operating speed	1 m/s	10 m/s	10 m/s
Schutzart Protection class	IP67	-	-
Lebensdauer Life	25 x 10 ⁶ Bewegungen movements	50 x 10 ⁶ Bewegungen movements	50 x 10 ⁶ Bewegungen movements
Bemerkungen Remarks	Potentiometrisches Widerstandselement mit Folienkollektor und mechanischem Druckstück. Aufbau hermetisch dicht verklebt. Unkritisches Handling durch geschützte Potentiometerbahn. Sehr einfache Montage durch Klebefolien. Potentiometric resistive element with membrane collector and mechanical pressure pin. Hermetically bonded structure. Handling is very simple since the sensitive potentiometer track is protected by the cover sheet. Easy assembly by the adhesive layer on the back.	Kostenoptimierter, zuverlässiger Wegaufnehmer mit halb-offenem Gehäuse. Geeignet für begrenzte Bauräume. Cost-optimized, reliable transducer with half-open housing, suitable for mounting in limited installation space.	Widerstandselement einschließlich Schleifer als integrierbare Potentiometer. Sonderausführungen nach Kundenspezifikation möglich. Resistance element including wiper as integrated potentiometers. Special versions are available according to customer's specification.

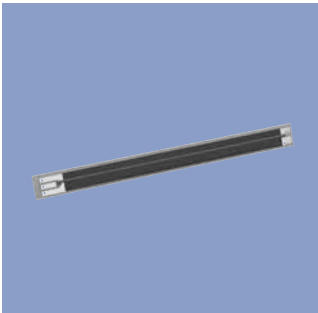

PTX

0...10, 0...300 mm

10 x 1 mm

0,01 mm

$\pm 0,25 \dots \pm 0,05$ % (unabhängig)
(independent)

0...42 VDC

Spannungsteiler
Voltage divider

-40...+100 °C

10 m/s

-

50×10^6 Bewegungen
movements

Widerstandselement einschließlich Schleifer als integrierbare Potentiometer. Sonderausführungen nach Kundenspezifikation möglich.
Resistance element including wiper as integrated potentiometers. Special versions are available according to customer's specification.

Winkelsensoren kontaktlos

Rotary Sensors Non-Contacting



Baureihe Series	RSM-2800 Multiturn	RSC-2800	RSC-3100
Messbereich Electrical angle	2...16 Umdrehungen turns	0...30°, 0...360° (in 10°-Schritten) (in 10° steps)	0...360°
Abmessungen Dimensions	Ø 30 x 23 mm	Ø 28 x 23 mm	47 x 48 x 19 mm
Auflösung Resolution	bis 18 Bit up to 18 bit	bis 14 Bit up to 14 bit	12 Bit
Linearität Linearity	0,25 %...0,1 % (unabhängig) (independent)	±0,5 % (unabhängig) (independent)	±1,5 % (absolut) (absolute)
Versorgung Supply	4,5...5,5 VDC, 18...30 VDC	18...30 VDC, 4,5...5,5 VDC	4,5...5,5 VDC
Schnittstelle Interface	Strom, Spannung, ratiometrisch, SSI, SPI Current, Voltage, ratiometric, SSI, SPI	Strom, Spannung, ratiometrisch, SSI, SPI, PWM, Inkremental Current, voltage, ratiometric, SSI, SPI, PWM, Incremental	PWM
Temperaturbereich Operating temperature	-40...+85 °C	-40...+125 °C	-30...+150 °C
Update Rate / Dynamik Update rate / dynamic	1 kHz	analog 5 kHz, SSI < 34 kHz SPI < 2 kHz	2,5 kHz
Verstellgeschwindigkeit Operating speed	800 min ⁻¹	120 min ⁻¹	mechanisch unbegrenzt mechanical unlimited
Schutzart Protection class	IP54, IP65, IP67	IP54, IP65, IP67	IP6k7, IP6k9k
Lebensdauer Life	50x10 ⁶ Bewegungen movements	50x10 ⁶ Bewegungen movements	mechanisch unbegrenzt mechanical unlimited
Besondere Merkmale Special features	2-kanalige Ausführungen 2-channel versions	Redundanz Redundancy	Für automotive Anwendungen geeignet Suitable for automotive applications
Bemerkungen Remarks	Kontaktloser Mehrgang-Winkelsensor mit revolutionärer NOVOTURN- Technologie. Sehr kompakt, genau und langlebig. Contactless multiturn angle sensor with revolutionary NOVOUTURN-technology. Very com- pact size, accurate and durable.	NOVOHALL Variante des Sensor- potentiometers SP2800 für raue Betriebsbedingungen. Compact NOVOHALL sensor for use in harsh environments.	Kostengünstiger, kompakter NOVOHALL Winkelsensor mit integrier- tem Stecker in redundanter Ausführung für automotive Anwendungen. Compact NOVOHALL rotary sensors with integrated connector in redundant version for automotive applications.

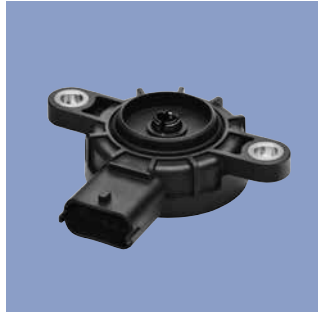

RSC-3200	RSC-6600	RSX-7900
0...360°	0...360°	0...30°, 0...360° (in 10°-Schritten) (in 10° steps)
41 x 49 x 19 mm	Ø 50 x 19 mm	Ø 79 x 35 mm
12 Bit	12 Bit	12 Bit
±2 % (absolut) (absolute)	±3 % (absolut) (absolute)	±1 % (absolut) (absolute)
4,5...5,5 VDC	4,5...5,5 VDC	9...34 VDC
ratiometrisch ratiometric	ratiometrisch ratiometric	Strom Current
-40...+125 °C	-40...+140 °C	-40...+850 °C
2,5 kHz	2,5 kHz	5 kHz
mechanisch unbegrenzt mechanical unlimited	mechanisch unbegrenzt mechanical unlimited	50 min ⁻¹
IP66k7, IP6k9k	IP66, IP6k7 mit O-Ring with o-ring	IP6k7, IP6k9k
mechanisch unbegrenzt mechanical unlimited	mechanisch unbegrenzt mechanical unlimited	100 x 10 ⁶ Bewegungen movements
Redundanz. Für automotive Anwendungen geeignet Redundancy. Suitable for automotive applications	Für automotive Anwendungen geeignet Suitable for automotive applications	Redundanz. Einsetzbar in PLD Systemen nach ISO 13849 E1 Redundancy. Useable in PLD systems acc. ISO 13849 E1
Kostengünstiger, kompakter NOVOHALL Winkelsensor mit integriertem Stecker in redundanter Ausführung für automotive Anwendungen. Compact NOVOHALL rotary sensors with integrated connector in redundant version for automotive applications.	Kostengünstiger, kompakter NOVOHALL Winkelsensor mit integriertem Stecker für automotive Anwendungen. Compact NOVOHALL rotary sensors with integrated connector for automotive applications.	NOVOHALL Variante des Schwerlastpotentiometers IPX7900 mit magnetischem Messprinzip. Robust und präzise. NOVOHALL type of heavy duty potentiometer IPX7900 with magnetic technology. Robust and precise.

Winkelsensoren berührungslos

Rotary Sensors Touchless

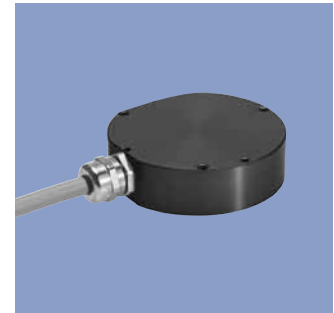
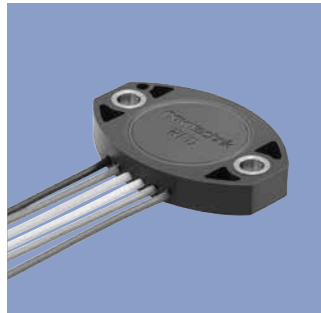

Baureihe Series	RFD-4000	RFC-4800	RFX-6900
Messbereich Electrical angle	0...30°, 0...360° (in 10°-Schritten) (in 10° steps)	0...30°, 0...360° (in 10°-Schritten) (in 10° steps)	0...30°, 0...360° (in 10°-Schritten) (in 10° steps)
Abmessungen Dimensions	40 x 27 x 7 mm	Ø 48 x 14 mm	Ø 79 x 35 mm
Auflösung Resolution	12 Bit	bis 14 Bit up to 14 bit	12 Bit
Linearität Linearity	±1% (absolut) (absolute)	±0,5 % (unabhängig) (independent)	±0,5 % (unabhängig) (independent)
Versorgung Supply	4,5...5,5 VDC	4,5...5,5 VDC, 18...30 VDC, 9...34 VDC	9...34 VDC
Schnittstelle Interface	ratiometrisch ratiometric	Strom, Spannung, ratiometrisch, SSI, SPI, PWM, Inkremental, CANopen Current, Voltage, ratiometric, SSI, SPI, PWM, Incremental, CANopen	Strom Current
Temperaturbereich Operating temperature	-40...+125 °C	-40...+125 °C	-40...+85 °C
Update Rate / Dynamik Update rate / dynamic	2,5 kHz	analog 5 kHz, SSI < 34 kHz, SPI < 2 kHz, CAN < 1 kHz	5 kHz
Verstellgeschwindigkeit Operating speed	mechanisch unbegrenzt mechanical unlimited	mechanisch unbegrenzt mechanical unlimited	mechanisch unbegrenzt mechanical unlimited
Schutzart Protection class	IP6k7, IP6k9k	IP6k7, IP6k9k	IP6k7, IP6k9k
Lebensdauer Life	mechanisch unbegrenzt mechanical unlimited	mechanisch unbegrenzt mechanical unlimited	mechanisch unbegrenzt mechanical unlimited
Besondere Merkmale Special features	Redundanz. Mobil-EMV Redundancy. Mobil EMC	Redundanz. Mobil-EMV Redundancy. Mobil EMC	Redundanz E1 Redundancy E1
Bemerkungen Remarks	Berührungsloser NOVOHALL Winkel- sensor in Miniaturgröße für Integration in Kundenanwendungen. Touchless rotary NOVOHALL sensor in miniature size for integration in customer appli- cations.	Robuster berührungsloser NOVOHALL Winkelsensor in vielen elektrischen Ausführungen. Hochgenau und sehr preisattraktiv. Robust touchless rotary NOVOHALL sensor. Many electrical types available. Highly accurate and very attractive price.	Berührungslose NOVOHALL Variante des heavy duty Potentiometers IPX7900. Robust und präzise. Touchless version of heavy duty poten- tiometer IPX7900 with NOVOHALL technology. Robust and precise.

Positionsgeber rotativ

Position Marker Rotary

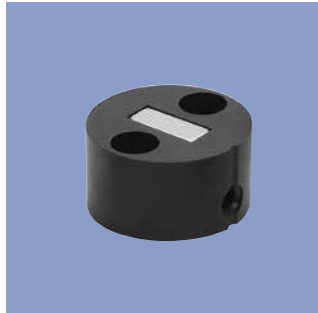

Baureihe Series	Z-RFC-P01 / Z-RFC-P02 Z-RFC-P07 / Z-RFC-P08	Z-RFC-P23	Z-RFC-P30
Abmessungen Dimensions	Ø 28 x 15 mm	Ø 20 x 18 mm	Ø 22 x 6 mm
Befestigung Mounting	frontale Fixierung mit 2 Schrauben frontal fixation with 2 screws	Wellenmontage mit Gewindestift M4 shaft mount w. threaded pin	frontale Fixierung mit 2 Schrauben M3 frontal fixation with 2 screws M3
	P01 / P02: Wellenmontage mit Schwerspannstift P01 / P02: shaft mount w. locking pin		
	P07 / P08: Wellenmontage mit Gewindestift P07 / P08: shaft mount w. threaded pin		
Arbeitsabstände Working distance	bis 1,5 mm / bis 4 mm up to 1.5 mm / up to 4 mm	bis 6,2 mm up to 6.2 mm	bis 2,7 mm up to 2.7 mm
Verwendung For use with	RFC-4800 RFX-6900	RFC-4800 RFD-4000 RFX-6900	RFD-4000

Winkelsensoren potentiometrisch

Rotary Sensors Potentiometric



Baureihe Series	P-2200	P-2500 / P-4500 / P-6500	P-2500 / P-4500 mehrfach
Messbereich Electrical angle	0...345°	0...345° / 0...350° / 0...355°	0...345° / 0...350°
Abmessungen Dimensions	Ø 27 x 17 mm (Synchro 11)	Ø 27 x 16 mm (Synchro 11) / Ø 36,5 x 18 mm (Synchro 13) / Ø 51 x 20 mm (Synchro 20)	Ø 27 mm (Synchro 11) / Ø 36,5 mm (Synchro 13)
Wiederholgenauigkeit Repeatability	0,004°	0,01°	0,01°
Linearität Linearity	±0,1 % (unabhängig) (independent)	±0,2 % / ±0,075 % / ±0,05 % (unabhängig / independent)	±0,2 % / ±0,075 % (unabhängig / independent)
Versorgung Supply	0...42 VDC	0...42 VDC	0...42 VDC
Schnittstelle Interface	Spannungsteiler Voltage divider	Spannungsteiler Voltage divider	Spannungsteiler Voltage divider
Temperaturbereich Operating temperature	-40...+100 °C	-40...+100 °C	-40...+100 °C
Verstellgeschwindigkeit Operating speed	600 min ⁻¹	10 000 min ⁻¹	10 000 min ⁻¹
Schutzart Protection class	IP50	IP40	IP40
Lebensdauer Life	100 x 10 ⁶ Bewegungen movements	100 x 10 ⁶ Bewegungen movements	100 x 10 ⁶ Bewegungen movements
Besondere Merkmale Special features			Redundanz Redundancy
Bemerkungen Remarks	Hochpräziser potentiometrischer Niederdrehmoment-Sensor. High precision low-torque potentiometric.	Hochpräzise potentiometrische Winkelsensoren für Anwendungen in der Steuer-, Mess- und Regelungstechnik. High precision potentiometric rotary sensors for measuring, control and instrumentation applications.	Mehrstöckiger, hochpräziser poten- tiometrischer Winkelsensor für Anwendungen in der Steuer-, Mess- und Regelungstechnik. Ganged high precision potentiometric rotary sensor for measuring, control and instrumentation applications.



IP-6500 / IPE-6500	IPX-7900	AW-360 / AWS-360	GP / IGP
0...355° / 0...345°	0...350°	0...360°	3, 5, 10 Umdrehungen turns
Ø 50 x 47 mm	Ø 79 x 35 mm	Ø 55 x 55 mm / Ø 82 x 88 mm	Ø 55 x 52 mm / Ø 111 x 101 mm
0,007°	0,007°	0,007°	0,002 %
±0,075...±0,05 % ±0,3...±0,1 % (absolut / absolute)	±0,1... 0,2 % (unabhängig / independent)	±0,07...±0,035 % (absolut / absolute)	±0,1 % (unabhängig / independent)
0...42 VDC	0...42 VDC	0...42 VDC	0...42 VDC
Spannungsteiler / Strom Voltage divider / current	Spannungsteiler, Strom Voltage divider, current	Spannung Voltage	Spannungsteiler Voltage divider
-40...+100 °C / -25...+70 °C	-40...+120 °C	0...+70 °C	-40...+100 °C
2 000 min ⁻¹	50 min ⁻¹	2 000 min ⁻¹	3 000 min ⁻¹
IP65	IP6k7, IP6k9k	IP65	IP40 / IP67
100 x 10 ⁶ Bewegungen movements	100 x 10 ⁶ Bewegungen movements	50 x 10 ⁶ Bewegungen movements	100 x 10 ⁶ Bewegungen movements
	Redundanz Redundancy		
Winkelpotentiometer in robuster Ausführung, auch mit normiertem Stromausgang. Industrial grade potentiometer, also with current output.	Potentiometrischer Heavy Duty Winkelaufnehmer, einsetzbar auch unter höchsten Belastungen. Extrem robust, dicht und korrosionsbeständig. Rotary heavy duty potentiometer, also applicable under highest loads. Extremely robust, proof and corrosion protected.	Potentiometrische Winkelaufnehmer für volle 360°-Messung, einsetzbar auch unter höchsten Belastungen. Rotary potentiometric sensors for measurement across full 360°, also applicable under highest loads.	Winkelpotentiometer in robuster Ausführung mit Untersetzungsgetriebe. Industrial grade potentiometer in a geared version.

Winkelsensoren potentiometrisch

Rotary Sensors Potentiometric

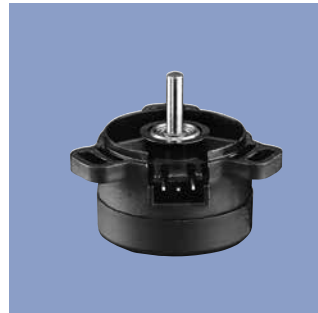

Baureihe Series	SP-1600	SP-2500	SP-2800
Messbereich Electrical angle	0...120°	0...335°	0...345°, 0...100° redundant
Abmessungen Dimensions	44 x 34 x 18 mm	Ø 27 x 17 mm	Ø 28 x 17 mm
Wiederholgenauigkeit Repeatability	1,0°	0,01°	0,03...0,01°
Linearität Linearity	±2 %	±0,6...±0,3 %	±1...±0,3 % (unabhängig / independent)
Versorgung Supply	0...24 VDC	0...42 VDC	0...42 VDC
Schnittstelle Interface	Spannungsteiler Voltage divider	Spannungsteiler Voltage divider	Spannungsteiler Voltage divider
Temperaturbereich Operating temperature	-30...+120 °C	-40...+85 °C	-40...+120 °C
Verstellgeschwindigkeit Operating speed	100 min ⁻¹	10 000 min ⁻¹	120 min ⁻¹
Schutzart Protection class	IP67	IP40	IP54, IP65
Lebensdauer Life	4 x 10 ⁸ Bewegungen movements	50 x 10 ⁶ Bewegungen movements	50 x 10 ⁶ Bewegungen movements
Besondere Merkmale Special features	Rückstellfeder. Für automotive Anwendungen geeignet Return spring. Suitable for automotive applications		TÜV-zertifiziert German Inspection Agency certified
Bemerkungen Remarks	Sehr kostengünstiger, sehr kompakter potentiometrischer Winkelsensor mit Rückstellfeder und integriertem Stecker. Low cost potentiometric ultra compact rotary sensor with return spring and integrated connector.	Kompakter und preisgünstiger potentiometrischer Sensor. Robustes und präzises Kugellager - einfache Montage und Justierung durch 3 Befestigungslaschen. Compact and well-priced potentiometric sensor. Robust and precise ball bearing - easy mounting and adjustment via 3 mounting plates.	Kompakter und sehr robuster potentiometrischer Sensor. Einfache Montage und Justierung durch stabile Befestigungslaschen. Compact and very robust potentiometric sensor. Easy mounting and adjustment via robust mounting flange.

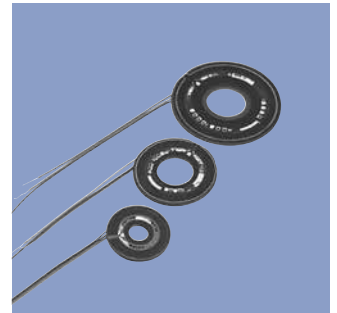

SP-3700	SP-4000	SP-5000	PRS-2500 / PRS-4500 / PRS-6500
0...120°	0...101°	0...114°	0...345°, 0...350°, 0...355°
45 x 27 x 19 mm	Ø 26 x 23 mm	31 x 38 x 19 mm	Ø 25 x 1,5 mm / Ø 34 x 1,5 mm / Ø 46 x 1,5 mm ohne Schleifer / w/o wiper
1,0°	1,0°	1,0°	0,01°
±2 %	±2 %	±2 %	±0,2 / ±0,15 / ±0,1 % (unabhängig / independent)
0...16 VDC	0...16 VDC	0...18 VDC	0...42 VDC
Spannungsteiler Voltage divider	Spannungsteiler Voltage divider	Spannungsteiler Voltage divider	Spannungsteiler Voltage divider
-40...+125 °C	-40...+125 °C	-40...+125 °C	-40...+100 °C
100 min ⁻¹	100 min ⁻¹	100 min ⁻¹	-
IP6k7	IP6k7, IP6k9k	IP6k7	-
4 x 10 ⁶ Bewegungen movements	4 x 10 ⁶ Bewegungen movements	4 x 10 ⁶ Bewegungen movements	100 x 10 ⁶ Bewegungen movements
Für automotive Anwendungen geeignet Suitable for automotive applications	Rückstellfeder. Für automotive Anwendungen geeignet Return spring. Suitable for automotive applications	Für automotive Anwendungen geeignet Suitable for automotive applications	
Sehr kostengünstiger potentiometrischer Winkelsensor mit integriertem Stecker. Low cost potentiometric rotary sensor with integrated connector.	Sehr kostengünstiger, potentiometrischer Winkelsensor mit Rückstellfeder und integriertem Stecker. Low cost potentiometric rotary sensor with return spring and integrated connector.	Sehr kostengünstiger, potentiometrischer Winkelsensor mit integriertem Stecker. Low cost potentiometric rotary sensor with integrated connector.	Potentiometer in offener Bauform zur Integration in Messsysteme. Potentiometer as unshrouded component to integration in measuring systems.

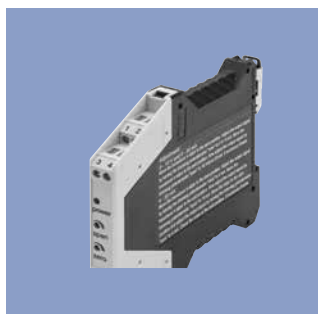

Baureihe Series	MUP-080	MUP-110 / -160	MUP-400
Gehäusegröße Housing size	90,5 x 79 x 25 mm	107 x 66 x 12,6 mm	90,5 x 79 x 25 mm
Unabhängige Linearität Independent linearity	typ. 0,1 %	typ. 0,01 %	typ. 0,01 %
Versorgungsspannung Supply Voltage	18...30 VDC	24 VDC ±20 %	18...30 VDC
Ausgangssignal Output signal	0...10 V, 4...20 mA		0...10 V, 4...20 mA
Temperaturkoeffizient Temperature coefficient	typ. 20...25 ppm/K	typ. 20 ppm/K	max. 20 ppm/K
Temperaturbereich Operating temperature	0...+60 °C (Betrieb / working) -10...+85 °C (Lagerung / storage)	+5...+70 °C	0...+60 °C (Betrieb / working) -10...+85 °C (Lagerung / storage)
Bereich und Nullpunkt justierbar Scope and offset adjustable			über 2-Punkt Teach-In using 2-point teach in
Schutzart Protection class	IP20 Gehäuse IP20 housing	IP50 / IP00 (Klemmen) IP50 / IP00 (terminals)	IP20 Gehäuse IP20 housing
Max. Stromaufnahme Max. current consumption	30 mA	70 mA	max. 1,5 W
Bemerkungen Remarks	Anpassbaustein für potentiometrische Weg- und Winkelsensoren für Tragschienenmontage. Basisversion mit fixem Spannungs- oder Stromausgang, Ausgangsbereich. Interface module for position sensors for rail mounting. Basic version with fixed voltage or current output, output range.	Hochgenauer Anpassbaustein für potentiometrische Weg- und Winkelsensoren für Tragschienenmontage, wahlweise mit galvanischer Trennung. High-precision interface module for position sensors for DIN-rail mounting. Available with electrical isolation as option.	Hochgenauer, mikroprozessorgesteuerter Signalwandler für potentiometrische Eingangssignale zur Wandlung in Strom oder Spannungsnormsignale. Anpassung des Ausgangssignales über Teach-In. High-precision computer controlled signal transformer for potentiometric input signals to be converted to standardized voltage or current signals. Adjustment of the required output signal by teach-in.

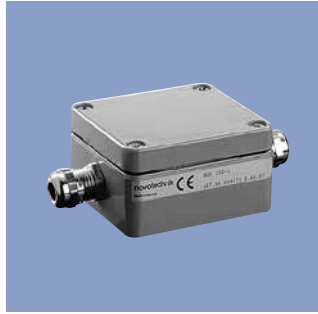

MUW	MUK
34,2 x 72 x 39 mm	64 x 58 x 35 mm
typ. 0,01 %	typ. 0,01 %
18...30 VDC	18...30 VDC
0...10 V, ± 10 V, 0/4...20 mA	0/4...20 mA, 0...10 V, ± 10 V
typ. 30 ppm/K	typ. 30 ppm/K
-25...70 °C	-25...70 °C
MUW 200: - MUW 250: •	•
IP65	IP66
35 mA	35 mA

Hochgenauer Anpassbaustein für Wegaufnehmer der Baureihen TLH und LWH. Sensornah in der Steckverbindung. Störsichere Signalübertragung.
 High-precision interface module for position transducers series TLH and LWH. Sensor proximity in the plug connection. Interference-free signal transmission.

Hochgenauer Anpassbaustein für potentiometrische Weg- und Winkelsensoren im Alu-Druckgehäuse.
 Interface module for potentiometric position sensors in an aluminium diecast housing.



Baureihe Series	MAP-300 / -400	MAP-4000	MAX-100
Baugröße / Displaygröße Housing size / Display height	96 x 135 x 48 mm, 14 mm	96 x 120 x 48 mm, 14 mm	Multifunktionales Mess- und Anzeigergerät für digitale Wegaufnehmer. Unterstützte Schnittstellen: SSI 24, SSI 25, SSI 48 (DyMoS) und Start/Stop
Anzeigenumfang Display projection	-9 999...+40 000	-99 999... 999 999	Weitere Eigenschaften • Binär- und Gray-Codierung • Ein-Knopf-Bedienung • RS232-Schnittstelle • Anzeigesprachen deutsch/englisch
Genauigkeit Accuracy	0,01 % FS	0,1 % FS + 1 Digit	Multifunctional measuring and display device for all kinds of digital linear transducers. Supported interfaces are SSI 24, SSI 25, SSI 48 (DyMoS) and Start/Stop
Update Rate max. Update rate max.	32 Hz	40 Hz	Features • Binary and Gray Coding • One button operation • RS232 interface • Display languages german / english
Messeingänge Inputs	Potentiom./Strom/Spannung Potentiom./Current/Voltage	Potentiom./Strom/Spannung/Widerst. Potentiom./Current/Voltage/Resistance	
Temperaturkoeffizient Temperature coefficient	20 / 50 ppm/K	100 ppm/K	
Temperaturbereich Operating temperature	0...50 °C	0...60 °C	
Komparatorausgänge Comparator outputs	0 / 2 / 4	0 / 2 / 4	
Versorgungsspannung Supply voltage	24 VDC, 110 / 220 VAC	10...30 V AC/DC 80...250 V AC/DC	
Analogausgang Analogue output	•	•	
Schnittstellen Interface	RS232	RS232 / RS485	
Schutzart Protection class	IP40 (Frontseite) IP40 (front side)	IP65 (Fronseite) IP65 (front side)	
Bemerkungen Remarks	Prozessorgesteuertes Messgerät mit digitaler Anzeige. Eingänge für Potentiometer oder Sensoren mit normierten Ausgangssignalen. Process-controlled indicator with digital display. Adaption of potentiometric transducers or active sensors with standardized output signals.	Kostengünstiges prozessorgesteuertes Multifunktionsinstrument für verschiedene Eingangsgrößen. Durch interne Datenspeicherung auch als Datenlogger verwendbar. Cost efficient process-controlled multi-function instrument for various input dimensions. Useable also as a data logging instrument due to internal data recording ability.	



- **Kugelkupplung Z-301**

Kugelkupplung zur querkräftfreien Ankopplung von Wegaufnehmern der Baureihe LWH, TLH und TEX. Befestigung über Innengewinde M6 oder M5 an der Schubstange.

- **Tastrolle Z-R50**

Tastrolle verwendbar bei Wegaufnehmer der Baureihe LS1, TR/TRS und Feintaster, induktiv FTI. Tastrolle aus gehärtetem Stahl. Befestigung über Außengewinde M2,5, kontern mit Rändelschraube.

- **Kugelgelenkkopf Z-G60 / Z-G01 / Z-G02**

Kugelgelenkkopf für Wegaufnehmer der Baureihe LWH (Innengewinde M6), für TLH und TEX (Innengewinde M5) und Baureihe TP1 (Außengewinde M5)

- **Ball coupling Z-301**

Ball coupling that avoids side loads. For use with transducers series LWH, TLH and TEX. Connection with internal thread M6 or M5 at actuating rod.

- **Roller head Z-R50**

Roller head to be used with transducers series LS1, TR/TRS and inductive precision sensor FTI. Hardened steel roll. Connection with external thread M2.5, lock with a knurled screw.

- **Ball and socket coupling Z-G60 / Z-G01 / Z-G02**

Ball and socket coupling to be used with transducers series LWH (internal thread M 6), series TLH and TEX (internal thread M 5) and series TP1 (external thread M5).



- **Wellenkupplungen Z-103-G -2,5 / Z-103 -G -3**

Spielarme Gabelkupplung für Wellendurchmesser 2,5 mm oder 3 mm. Rostfreier Stahl, Mitnahmestift geschliffen.

- **Gabelkupplung Z-104-G-6**

Spielarme Gabelkupplung für Wellendurchmesser 6 mm. Rostfreier Stahl, Mitnahmestift geschliffen. Befestigung mit je 2 Gewindestiften M 3 mit Innensechskant. Winkel-Schraubendreher SW 1,5 wird mitgeliefert.

- **Gabelkupplung Z-105-G-6**

Spielfreie Gabelkupplung für Wellendurchmesser 6 mm. Alu schwarz eloxiert, Stift und Feder gehärtet.

- **Gabelkupplung Z-110-G-10**

Spielfreie Federscheibenkupplung für Wellendurchmesser 10 mm. Alu schwarz eloxiert, Federn aus Phosphorbronze.

- **Shaft coupling Z-103-G-2.5 Z-103-G-3**

Fork coupling with low backlash for shaft diameters 2.5 / or 3 mm. Stainless steel, ground driving pin.

- **Fork coupling Z-104-G-6**

Fork coupling with low backlash for shaft diameter 6 mm. Stainless steel, ground driving pin.

- **Fork coupling Z-105-G-6**

Backlash-free fork coupling for shaft diameter 6 mm. Black anodized aluminium, driving pin and spring hardened.

- **Coupling Z-110-G-10**

Backlash-free coupling for shaft diameter 10 mm. Black anodized aluminium, driving pin and spring in phosphor bronze.



Steckverbinder, frei konfektionierbar und mit angespritztem Kabel, gerade bzw. gewinkelt bis Schutzart IP 67.

Connector for customized conversion and with molded-on cable, straight or angled, up to protection class IP 67



- **Positiongeber**

Freie und geführte Positiongeber sowie Ring-Positiongeber und Schwimmer für lineare kontaktlose Wegaufnehmer der Baureihen TP1, TH1 und TIM (s. Seite 14)

Positiongeber und Magnete für berührungslose Winkelsensoren der Baureihen RFC, RFD und RFX (s. Seite 27)

- **Position markers**

Floating and guided Position marker as well as ring position marker and float position marker for non-contacting linear transducers series TP1, TH1 and TIM (see page 14)

Position markers and magnets for touchless rotary sensors series RFC, RFD and RFX (see page 27)

Technische Informationen

- Sensortechnologien

Technical Information

- Sensor Technologies

1. Potentiometer

Kernstück eines potentiometrischen Sensors ist das Schicht-/Schleifersystem bestehend aus einem siebgedruckten Widerstand und einem beweglichen Schleifkontakt.

Ein großer Vorteil dieses Systems besteht im einfachen Aufbau ohne komplizierte Elektronik, was das Sensorsystem äußerst preiswert und einfach in der Anwendung macht. Die Auflösung ist nur begrenzt durch die nachgeschaltete Kundenelektronik, 16 Bit sind erreichbar.

Neben der mechanisch präzisen und robusten Konstruktion zeichnen sich Novotechnik Potentiometer besonders durch dauerhaft niedrige Kontaktwiderstände über viele Millionen Zyklen innerhalb eines breiten Temperaturbereichs von -40°C bis zu $+125^{\circ}\text{C}$ aus. Durch gezielte, kundenspezifische Auslegung des Schicht-/Schleifersystems kann das Sensorsystem genau auf die Anforderungen in der Anwendung zugeschnitten werden. Die Verwendbarkeit von flexiblen und starren Substraten erhöht die konstruktive Freiheit ohne Preisgabe der Zuverlässigkeit.

Eine kompakte Zusammenstellung der Gütekriterien von Potentiometern finden Sie auf unserer Homepage zum Download.

1. Potentiometer

The heart of a potentiometric sensor is the layer/wiper system, which consists of a screen-printed resistor and a moving wiper.

A major advantage of this system lies in its simple design without complicated electronics, which makes the sensor system extremely inexpensive and easy to use. The resolution is only limited by the customer's electronics, up to 16 bits can be achieved.

In addition to their mechanically precise, rugged design, Novotechnik potentiometers are especially characterised by their continually low contact resistances over many million cycles within a broad temperature range of -40°C to $+125^{\circ}\text{C}$. Due to the selective, customer-specific design of the layer/wiper system, the sensor system can be exactly tailored to the requirements in the application. The usability of both flexible and rigid substrates increases design freedom without surrendering reliability in the process.

A compact summary of the quality criteria for potentiometers is available on our homepage for downloading.

2. Hall

Wird ein Hallelement von einem Strom durchflossen, so liefert es eine Spannung quer zum Stromfluss, wenn ein Magnetfeld senkrecht zu beiden einwirkt. Da diese Spannung proportional zur magnetischen Feldstärke verläuft, ist durch Anbringen eines Positionsmagneten auf einer drehbaren Welle auf einfachste Weise eine berührungslose Winkelmessung machbar.

Diese Technologie hat in jüngerer Vergangenheit Fortschritte gemacht, die diesen Sensor zur exakten Winkelmessung ideal anbieten. Durch Kombination mehrerer Sensorelemente und Integration der kompletten Signalverarbeitung in wenigen Bauelementen sind komplexe Systeme auf kleinstem Bauraum möglich. Die Systeme arbeiten weitgehend alterungsunempfindlich und unabhängig von Feldstärkenschwankungen der Gebermagnete. Sowohl kontaktlose, wellengeführte als auch berührungslose Systeme ohne mechanische Wellen-anbindung ermöglichen die Messung über bis zu vollen 360° oder gar über mehrere Umdrehungen. Hohe Auflösungen bei guter Dynamik, große mechanische Toleranzen und schnelle Machbarkeit kundenspezifischer Sonderlösungen sind weitere überzeugende Eigenschaften dieser Technologie.

2. Hall

When current flows through a Hall element, it supplies a voltage perpendicular to the current flow if a magnetic field acts vertically on both. As this voltage runs proportionally to the magnetic field strength, it is extremely simple to conduct a contact-free angular measurement by attaching a position magnet on a rotating shaft.

In the recent past this technology has made advances that make this sensor ideal for exact angular measurement. By combining several sensor elements and integrating the entire signal processing system in a few components, complex systems are possible in an extremely small space.

The systems operate virtually insensitive to ageing and independently of field strength fluctuations of the sensor magnets. Both contact-free, shaft-guided and contact-free systems without a mechanical shaft connection enable measurement over up to a full 360° or even over several rotations. High resolutions with excellent dynamics, broad mechanical tolerances and fast feasibility of special customer-specific solutions are additional convincing properties of this technology.

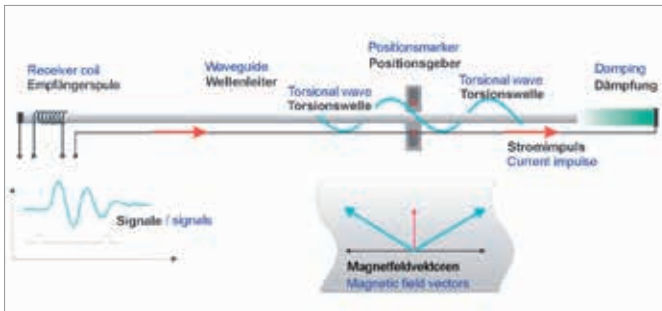

3. Magnetostraktion

Die elastische Verformung der Molekularstruktur ferromagnetischer Materialien wie Eisen, Nickel, Kobalt und deren Legierungen wird Magnetostraktion genannt. Die mikromechanische Verformung findet bei einer Änderungen der Magnetisierung statt. Die magnetische Struktur ferromagnetischen Materialien besteht aus der Summe unzähliger kleiner Elementarmagnete. Die Elementarmagnete mit gleicher Magnetorientierung sind in abgegrenzte Bereiche zusammengefasst – "Weiss'sche Bezirke" genannt. Die Magnetorientierung der Weiss'schen Bezirke im nicht magnetisierten Zustand ist willkürlich. Bei der Einwirkung eines externen Magnetfeldes orientieren sich eine bestimmte Anzahl der Bereiche spontan in Richtung der Magnetisierung. Die Zahl der Bezirke, die sich in Magnetisierungsrichtung orientieren, hängt sowohl von der Magnetfeldstärke des externen Feldes als auch von den mechanischen Eigenschaften des ferromagnetischen Materials ab. Die Magnetisierungsänderung der Bezirke hat eine spontane

Änderung der mechanischen Form zur Folge, wobei eine mechanische Welle entsteht. Die mechanische Welle ist eine Torsionswelle, die am Ort der Anregung durch das externe Magnetfeld entsteht. Die Torsionswelle pflanzt sich in dem ferromagnetischen Material mit einer Geschwindigkeit von 2800 m/s fort. Diese physikalische Eigenschaft ist die Grundlage der magnetostriktiven Wegaufnehmer. Ein ferromagnetisches Material mit ausgeprägter magnetostriktiven Eigenschaft (Wellenleiter) befindet sich entlang der Messstrecke in einem robusten Gehäuse. Ein externes Magnetfeld (Positionsggeber) markiert die Messposition. Die spontane Ummagnetisierung wird durch das Zusammenwirken des externen Magnetfeldes und einem sehr kurzen Stromimpuls, der durch den Wellenleiter fließt, ausgelöst. Die Torsionswelle pflanzt sich im Wellenleiter fort. Die Zeit zwischen der Anregung und dem Empfang der Torsionswelle in einem Wellenwandler wird in der Elektronik zu dem entsprechenden Positionswert umgesetzt.

3. Magnetostriction

The elastic deformation of the molecular structure of ferromagnetic materials like iron, nickel, cobalt and their alloys is called magnetostriction. The micromechanical deformation takes place during a change in the magnetisation. The magnetic structure of ferromagnetic materials consists of the sum of countless small elementary magnets. The elementary magnets with the same magnetic orientation are grouped in limited areas called Weiss domains. The magnetic orientation of the Weiss domains is arbitrary in the non-magnetised state. When exposed to an external magnetic field, a certain number of domains spontaneously orient themselves in the direction of the magnetism. The number of domains that orient themselves in the direction of magnetisation is dependent both on the magnetic field strength of the external field and on the mechanical properties of the ferromagnetic material. The change in magnetisation of the domains produces a spontaneous change in the mechanical form, whereby a mechanical wave results. The mechanical wave is a torsion wave which results at the location of the excitation by the external magnetic field. The torsion wave is propagated in the ferromagnetic material at a speed of 2,800 m/s. This physical property is the basis for magnetostrictive position transducers. A ferromagnetic material with a marked magnetostrictive property (waveguide) is positioned along the measuring

path in a rugged housing. An external magnetic field (position transducer) marks the measuring position. The spontaneous change in magnetisation is triggered by the interaction of the external magnetic field and a very short current pulse, which flows through the waveguide. The torsion wave is propagated in the waveguide. The time between excitation and the reception of the torsion wave in a wave converter is converted to the corresponding position value in the electronics.

4. NOVOPAD

Aufgrund wachsender Einsatzfelder vor allem in extrem rauen Umgebungsbedingungen mit hoch dynamischen Messbewegungen sowie einem hohen Verschmutzungsgrad entsteht zunehmend der Bedarf für kontakt- bzw. berührungslose Sensoren. Die Anforderungen an einen kontaktlosen Weg- / Winkelsensor sind wie folgt zu spezifizieren:

- hohe Lebensdauer auch bei großen Verfahrgeschwindigkeiten und Verfahrfrequenzen.
- hohe Lebensdauer unter rauen Umweltbedingungen, wie hohem Verschmutzungsgrad sowie mechanischer Beanspruchung
- Bereitstellung einer standardisierten elektrischen Schnittstelle.
- Geringer Stromverbrauch (typ. < 100 mA).

Einen neuartigen Ansatz zur Erfüllung der Anforderungen an kontaktlose Sensoren stellt ein induktives Messprinzip dar, welches von Sagentia Ltd. (UK) entwickelt wurde und ohne magnetische Werkstoffe auskommt. Zudem bietet es den Vorteil, dass die Signalverarbeitung auf einer Phasemessung beruht und nicht auf einer Vermessung von Amplituden, die in der Regel aufwändige Messschaltungen (Gleichrichter, hochwertige, teure Operationsverstärker) erfordert.

Funktionsweise:

Auf einer Signalleiterplatte befinden sich über dem Messweg x je eine sinus- und eine cosinusförmige Leiterschleife ($\sin(x)$, $\cos(x)$ - Sendeschleife). Diese werden jeweils mit einer zeitlich um 90° phasenverschobenen Wechselspannung ($u \cdot \sin(\omega t)$, $u \cdot \cos(\omega t)$) versorgt. Dadurch entstehen senkrecht zur Leiterplatte magnetische Wechselfelder, deren Stärke $H(\omega t)$ über den Messweg x ebenfalls sinus- bzw. cosinusförmig ausgeprägt sind.

Es entsteht also ein Signal, dessen Phasenverschiebung bezogen auf das Sendesignal direkt zum Weg x proportional ist.

Als Summations-Element der beiden Sendesignale dient der Positionsgeber, welcher als Schwingkreis ausgebildet ist. Dieser „schwebt“ über der Signalleiterplatte. Seine Resonanzfrequenz ist auf die Sendefrequenz der beiden eingespeisten Signale abgestimmt. Er wird von ihnen angeregt (TX) und sendet seinerseits sein magnetisches Feld an die Leiterplatte zurück (RX). Die ebenfalls in der Signalleiterplatte integrierte rechteckige Empfangsspule empfängt dieses Signal und leitet es an die Auswerteelektronik weiter. Hier wird das Empfangssignal mit einem der beiden Sendesignale verglichen. Die daraus resultierende Phaseninformation verarbeitet die Auswerteelektronik zu einem über den Messweg linearen analogen Spannungssignal als Weginformation.

4. NOVOPAD

Due to the growing fields of application especially in extremely harsh environments with highly dynamic measuring movements and high pollution levels the need arises for touchless and non-contacting sensors. The requirements for a non-contacting transducer / angle sensor are as follows specified:

- Long life even at high speeds and frequencies.
- Long service life in harsh environments such as high degree of contamination and mechanical stress
- Provides a standardized electrical interface.
- Low power consumption (typical: <100 mA).

An innovative approach for fulfilling the requirements of non-contact sensors represents an inductive measuring principle which has been developed by the Sagentia Ltd. (UK) and does not require magnetic materials. It also offers the advantage that the signal processing is based on a phase measurement and not on a measurement of amplitude, which usually requires complicated measurement circuits (rectifiers, high-quality, expensive operational amplifier).

How it works:

On a circuit board is located a sine and a cosine conductor loop (sin (x), cos (x) - transmitting loop) over the entire measuring length x.

They are each supplied with a time phase-shifted (90°) alternating voltage ($u \cdot \sin(\omega t)$, $u \cdot \cos(\omega t)$). Thereby magnetic fields are arising perpendicular to the circuit board, which strength $H(\omega t)$ are also sine or cosine pronounced over the measuring length x.

The result is a signal whose phase shift based on the transmitter signal is directly proportional to the path x.

As summation element of the two transmitted signals is used a position marker, which is designed as a resonant circuit. This „floats“ above the printed circuit board. Its resonance frequency is adapted to the frequency of the two input signals. It is stimulated by them (TX) and in turn sends its magnetic field to the circuit board back (RX). The rectangular receiving coil, which is integrated in the printed circuit board, receives this signal and passes it to the transmitter. The received signal is compared here with one of the two transmission signals. The resulting phase information is processed over the electronics to a linear analog voltage signal as path information over the measuring length.

1. Synchron-Serielle Schnittstelle (SSI)

Die synchronserielle Schnittstelle ist eine digitale Schnittstelle für absolute Weg- und Winkelmesssysteme. Sie ermöglicht es, digital, absolut und ohne Bus-Overhead Weg- oder Winkelinformationen zu übermitteln. Daher eignet sie sich besonders für Anwendungen, in denen Zuverlässigkeit und Signalrobustheit in industrieller Umgebung erforderlich sind.

Die Übertragung erfolgt synchron zur Anforderung der Steuerung, mit jedem Clockpuls wird jeweils ein Bit des auszugebenden Positionswertes übertragen. Die Clock/ Daten-Signale werden differentiell über eine RS422-Schnittstelle übertragen. Datenformate sind binär oder Gray-codiert mit 24 oder 25 Bit Positionsauflösung. Auch ein Parity-Bit zur Erhöhung der Datensicherheit kann dem Datenformat angehängt werden (SSI26). Mögliche Clockfrequenzen liegen im Bereich von 60 kHz bis zu 2 MHz, es können Updateraten von bis zu 16 kHz erreicht werden. Die maximal erreichbare Clockfrequenz hängt von der Kabellänge und den verwendeten Treiberbausteinen ab.

Die SSI-Schnittstelle ist somit eine zuverlässige, dynamische und kostengünstige Schnittstelle.

1. Synchronous Serial Interface (SSI)

The synchronous serial interface is a digital interface for absolute position and rotary measuring systems. It enables position and angular information to be transmitted digitally, absolutely and without bus overhead. As a result, it is especially well-suited for applications in which reliability and signal robustness are required in an industrial environment.

Transmission is synchronous to the request of the controller, and one bit of the position value to be output is transferred with each clock pulse. The clock/data signals are transferred differentially via an RS 422 interface. Data formats are binary or Gray-encoded with a 24 or 25-bit position resolution. A parity bit for increased data security can also be attached to the data format („SSI26“). Possible clocking frequencies are in the range from 60 kHz to 2 MHz, and update rates of up to 16 kHz can be achieved. The maximum achievable clocking frequency is dependent on the cable length and the driver blocks used. This makes the SSI interface reliable, dynamic and inexpensive.

2. CANopen Schnittstelle

CANopen ist ein international genormtes Busprotokoll, basierend auf dem sieben-schichtigen ISO/OSI-Referenzmodell. Es wurde von der CIA (CAN-in-Automation Nutzer- und Herstellervereinigung) entwickelt und ist seit Ende 2002 als europäische Norm EN 50325-4 standardisiert. CANopen verwendet als Übertragungstechnik die Schichten 1 und 2 des ursprünglich für den Einsatz im Automobil entwickelten CAN-Standards (ISO 11898-2). Das Bussystem erlaubt jedem Teilnehmer das Senden von Nachrichten (Multimaster-Fähigkeit). Auf dem Bus liegende Nachrichten werden von jedem Busteilnehmer empfangen (Broadcast-Kommunikation). Inwieweit diese verarbeitet werden, entscheidet jeder Busteilnehmer aufgrund seiner lokalen Intelligenz. Vielfältige Methoden der Parametrierung von Busteilnehmern sowie Fehlererkennung und -behandlung verleihen dem CANopen-Protokoll herausragende Eigenschaften. In Bezug auf Positionssensoren können alle relevanten Gerätedaten der übergeordneten Steuerung einfach über elektronische Datenblätter (eds-Dateien) eingespielt werden. Durch die Verfügbarkeit von Features wie z.B. Nockenschaltern, Grenzwertschaltern, Geschwindigkeitsdaten etc. ist hier ein echter Mehrwert für angeschlossene Komponenten gegeben. CANopen eignet sich als Schnittstelle sowohl in dynamischen Anwendungen als auch zum Einsatz in komplexen Steuerungsnetzwerken.

2. CANopen Interface

CANopen is an internationally standardized bus protocol based on the seven-layer ISO/OSI reference model. It was developed by the CIA (CAN-in-Automation user and manufacturer association) and has been standardized as the European standard EN 50325-4 since the end of 2002. CANopen uses layer 1 and 2 of the CAN standard originally developed for use in cars (ISO 11898-2) as a transmission technology. The bus system enables each device to send messages (multimaster capability). Messages on the bus are received by each bus device (broadcast communication). Each bus device then decides whether or not these messages are processed based on its local intelligence.

A broad range of methods for setting the parameters of bus devices and for error detection and treatment equip the CANopen protocol with outstanding properties. With reference to position sensors, all relevant device data of the higher-level controller can easily be imported via electronic data sheets (eds files). Thanks to the availability of features like cam switches, limit value switches, speed data etc., a true measured value for connected components is provided here.

CANopen is suitable for use as an interface in both dynamic applications and in complex control networks.

3. Inkrementelle Quadrature-Schnittstelle

Das Quadrature Interface hat seinen Ursprung von inkrementellen Messsystemen. Hier ist die Maßverkörperung auf einer Glasscheibe bzw. Streifen aufgetragen. Diese wird mit optischen Systemen abgetastet. Zwei Signale werden erzeugt: A- und B-Puls, welche je nach Bewegungsrichtung einen positiven oder einen negativen Phasenversatz von 90° aufweisen. Die Anzahl der A- oder B-Pulse ist ein Maß für den zurückgelegten Weg; die Pulsbreite der A/B-Pulse hängt somit von der Verfahrensgeschwindigkeit ab. Zusätzlich haben optische Systeme meist eine Referenzspur, welche nur einmal entlang der gesamten Messstrecke ein Signal ausgibt, um die inkrementell ermittelte Position zu referenzieren. Dies ist notwendig, um aus den nachher folgenden A/B-Pulsen eine absolute Position abzuleiten.

Bei absolut messenden Weg- und Winkelsensoren ist keine Referenzfahrt notwendig, wie z.B. bei magnetostruktiven Wegmesssystemen. Ein magnetostruktives Wegmesssystem mit Quadrature Interface überträgt auf Anforderung die korrekte Anzahl an A/B-Pulsen entsprechend der aktuellen absoluten Position.

3. Incremental Quadrature Interface

The quadrature interface was originally developed for incremental measuring systems. Here the material measure is applied to a glass pane or strip. This is then scanned with optical systems. Two signals are generated, i.e. an A and a B pulse with a positive or negative phase offset of 90° respectively, depending on the direction of movement. The number of A or B pulses is a measure of the distance covered, and the pulse width of the A/B pulses is therefore dependent on the speed of movement. In addition, optical systems usually have a reference track, which only outputs a signal once along the entire measuring distance in order to reference the incrementally determined position. This is necessary to derive an absolute position from the A/B pulses which follow.

No reference traverse is necessary for absolute-measuring position and rotary sensors as, for example, is the case with magnetostrictive position measuring systems. A magnetostrictive position measuring system with a quadrature interface transfers the correct number of A/B pulses in accordance with the current absolute position on request.

4. DyMoS-Schnittstelle

Die DyMoS-Schnittstelle basiert wie die SSI-Schnittstelle auf dem RS422-Standard. Durch verschiedene Zusätze vereinigt sie die Einfachheit der synchronseriellen Übertragung mit den Datenübertragungs- und Diagnosefunktionen von Busschnittstellen. Das Datenformat beträgt hier 48 Bit. Diese sind wie folgt unterteilt: die ersten drei Bit sind Systemdaten, danach folgen 40 Daten-Bits und fünf CRC-Bits. Die 40 Daten-Bits können sowohl als Position und Geschwindigkeit (für einen Positionsgeber) als auch zwei Positionsdaten (bei 20 Bit Auflösung formatiert sein). Die Systemdaten können zur Überwachung des Zustandes des Messwertaufnehmers und die CRC-Bits zur Überwachung der Übertragung herangezogen werden.

Zusätzlich zu den Positionsdaten werden über die DyMoS -Schnittstelle nach „Power On“ Informationen zum Sensor ausgegeben (Type und Seriennummer), so dass der Messwertaufnehmer in der Anwendung eindeutig zugeordnet werden kann. Die maximale Übertragungsrate beträgt wie bei der SSI-Schnittstelle 16 kHz.

4. DyMoS Interface

Like the SSI interface, the DyMoS interface is based on the RS422 standard. With various additions, it combines the simplicity of synchronous serial transmission with the data transmission and diagnostic functions of bus interfaces. Here the data format is 48-bit, which is divided up as follows: the first three bits are system data, followed by 40 data bits and 5 CRC bits.

The 40 data bits can be formatted both as position and speed (for a position transducer) and as two position data (with 20 position transducers) with a resolution of 20 bits each. The system data can be used to monitor the state of the measuring sensor and the CRC bits for monitoring transmission.

In addition to the position data, information on the sensor (model and serial number) is output via the DyMoS interface following „Power On“ so that the measuring sensor can be clearly assigned in the application. As with the SSI interface, the maximum transfer rate is 16 kHz.

Technische Informationen - Schnittstellen

Technical Information - Interfaces

5. Ethernet (VARAN)

Beim Ethernet-Standard IEEE 802.3 kommt es bei Datenkollisionen zu unregelmäßigen Verzögerungen im Datenverkehr. Um Echtzeit zu erreichen, sorgen bei Industrial-Ethernet-Protokollen spezielle Maßnahmen für die Vermeidung dieser Kollisionen. Harte Echtzeit bedeutet, dass sich die Signallaufzeiten exakt in einem vorgegebenen Zeitrahmen bewegen müssen; andernfalls wird eine Störung gemeldet. Bei weicher Echtzeit werden Abweichungen innerhalb einer begrenzten Zeitspanne toleriert. Während bei Anwendungen mit weicher Echtzeit, wie zum Beispiel bei der Erfassung von Temperaturmessungen, Zykluszeiten im zwei- bis dreistelligen Millisekundenbereich ausreichen, benötigen digitale Regelsysteme oder Motion-Control-Anwendungen häufig Zykluszeiten unter einer Millisekunde.

Bei der Auswahl des richtigen Bussystems für die Maschinenautomatisierung spielt neben der Geschwindigkeit vor allem auch die Ausfallsicherheit eine zentrale Rolle. Basierend auf der weltweit millionenfach bewährten Ethernettechnik ist harte Echtzeit bei kleinsten Zykluszeiten und höchster Datensicherheit gegeben.

Robustes, fehlertolerantes Verhalten im rauen industriellen Umfeld ist ebenso ein wichtiges Leistungsmerkmal eines modernen Bussystems.

Der VARAN-Bus als Echtzeit Ethernet Bussystem erfüllt all diese Forderungen und bietet noch viel mehr.

Der VARAN-Manager verwaltet den gesamten Busspeicherbereich, der bis zu 65.280 Teilnehmer aufnehmen kann. Jedem Teilnehmer wird in der Hochlaufphase ein eigener, definierter linearer Adressraum von 65.536 Byte zugewiesen. Prinzipiell basiert der Informationsaustausch auf zwei Operationen: „schreibe auf Adresse x die folgenden Daten“ und „Lese ab Adresse x folgende Anzahl Bytes“.

Jeder Datentransfer wird ausschließlich von VARAN-Manager initiiert und zentral verwaltet. Alle protokollspezifischen Aufgaben des VARAN-Managers werden im FPGA abgewickelt. Dies entlastet die Steuerungs-CPU. Der Manager verfügt über mehrere, in verschiedene Prioritäten unterteilte Bereiche: Direct Access (DA), Asynchron (ASYN), Isochron (ISO).

Der VARAN-Bus wurde bewusst einfach gestaltet, wodurch sich der gesamte Befehlssatz auf wenige Kommandos reduziert:

- **Memory Read:**
Liest Daten aus dem Speicher eines Busteilnehmers. Der Befehl enthält die Start-Adresse und die Anzahl der zu lesenden Bytes.
- **Memory Write:**
Schreibt Daten in den Speicher eines Busteilneh-

mers. Der Befehl enthält die Startadresse und die zu schreibenden Daten. Der Client sendet eine Quittierung.

Diese zwei Befehle können auch zu einem kombinierten Memory Read/Write Befehl zusammengefasst werden, wodurch sich der Overhead weiter verkürzen lässt.

- **Global Write:**
Alle Busteilnehmer werden gleichzeitig angesprochen. Dieser Befehl dient der Synchronisierung aller Busteilnehmer und zum globalen Reset.
- **Foreign Package Request/Response:**
Veranlasst den Transport von fremden Daten-Paketen (TCP/IP, Safety oder auch anderer Protokolle) durch das VARAN-Bussystem.

5. Ethernet (VARAN)

In the Ethernet standard IEEE 802.3 data collisions cause irregular delays in data transfer. In order to achieve real-time performance, Industrial Ethernet protocols employ special preventive measures to avoid such collisions. For hard real-time, signal transmission times must stick exactly to a given time frame, or else they will trigger a failure signal. For soft real-time, some deviation within a limited span of time is tolerable. While cycle times of up to several hundred milliseconds may be good enough for soft real-time applications, e.g. for temperature monitoring, digital control systems or Motion Control applications often require cycle times below one millisecond.

When selecting the right bus system for machine automation, reliability plays a central role in addition to the speed. Based on globally proven Ethernet technology, the hard real-time at the lowest cycle times and maximum data security is provided. Robust, error-tolerant performance in raw industrial environments is also an important performance characteristic of a modern bus system. As a real-time Ethernet bus system, the VARAN bus meets these requirements and offers much more.

The VARAN manager administers the entire bus memory area, which can support up to 65,280 clients. Each client is assigned its own linear address space of 65,536 bytes during the start-up phase. In principle, the information exchange is based on two operations: "Write the following data to address x" and "Read the following number of bytes starting from address x".

Each data transfer is initiated and centrally managed by the VARAN manager exclusively. All protocol-specific tasks of the VARAN manager are processed in the FPGA, which reduces the load on the control CPU. The manager consists of several areas with various priority levels: Direct Access (DA), Asynchronous (ASYN), Isochronous (ISO).

The VARAN Bus design is intentionally simple, whereby the entire instruction set is reduced to a few commands.

- **Memory Read:**
Reads data from the memory of a client. This instruction contains the start address and the number of bytes to be read.
- **Memory Write:**
Writes data to the memory of a bus client. The write command contains the start address and the data to be written. The client sends a confirmation.

These two instructions can be combined into one Memory Read/Write instruction, whereby the overhead is reduced further.

- **Global Write:**
All bus clients are addressed simultaneously. This instruction is used to synchronize all bus clients and to perform a global reset.
- **Foreign Package Request/Response:**
Initiates the transportation of foreign data packets (TCP/IP, safety or other protocols) through the VARAN bus system.



Funktionale Sicherheit

Im Dezember 2009 trat die Maschinenrichtlinie 2006/42/EG des Europäischen Parlaments in Kraft und mit dieser eine Reihe von neuen gesetzlichen Verordnungen, mit denen unter anderem die sogenannte „Funktionale Sicherheit“ von Geräten und Anlagen sichergestellt werden soll.

Das Ziel ist die Risikominimierung der Gefährdung von Mensch, Umwelt und Investitionsgütern. Durch systematische Fehlervermeidung, Fehlererkennung und insbesondere auch Fehlerbeherrschung soll dieses nachweislich erreicht werden.

Alle Geräte und Anlagen, die im Fehlerfall zum Tod oder zur Verletzung von Menschen, zur katastrophalen Schädigung der Umwelt oder zur Zerstörung von z.B. Produktionsanlagen führen können, sind als „sicherheitsrelevant“ einzustufen und die betreffenden Sicherheitsnormen sind bei der Konzipierung, der Entwicklung, der Herstellung und beim Betrieb entsprechend anzuwenden.

Sicherheitsrelevante Systeme finden wir heute in vielen Branchen, die Novotechnik mit seinen anspruchsvollen und innovativen Produkten beliefert. Im industriellen Bereich, beispielsweise in der Automatisierung von Fertigungsanlagen, bei Bahnanwendungen, in mobilen Arbeitsmaschinen wie Gabelstapler oder Bau- und Agrarmaschinen, in der

Medizintechnik und natürlich in hohem Maße im Bereich automotiver Applikationen.

Nationale und internationale Sicherheitsnormen legen hierzu die Mindestanforderungen zur Umsetzung der Funktionalen Sicherheit der Applikationen und der eingesetzten Komponenten fest und definieren den „Stand der Technik“.

Für die Umsetzung wurde bei Novotechnik ein Managementsystem der Funktionalen Sicherheit im bereits vorhandenen Qualitätsmanagementsystem (ISO 9001, ISO TS 16949) implementiert.

• **IEC 61508:** generische Norm zur Funktionalen Sicherheit

• **ISO 13849:** bereichsspezifische Norm für Maschinensicherheit, für sicherheitsbezogene Steuerungen und Maschinen

→ Performance Level
PL a ... PL d

• **IEC 62061:** bereichsspezifische Norm für Maschinensicherheit für elektrische, elektronische und programmierbare elektronische Systeme

→ Sicherheitslevel
SIL1 ... SIL3

• **ISO 26262:** bereichsspezifische Norm für PKW bis 3,5t

→ Sicherheitslevel
ASIL A...ASIL D,

sowie weitere bereichsspezifischen Normen für andere Branchen wie Medizintechnik, Landmaschinen usw.

Unser Kunde führt eine Risikobewertung für sein Gesamtsystem durch und ermittelt die konkreten Sicherheitsanforderungen für die Komponenten, d.h. in unserem Fall für den Weg- oder Winkelsensor.

Gerne unterstützen wir Sie dabei mit unserer Fachkompetenz bei der Umsetzung der Funktionalen Sicherheit für Ihre Applikationen - entweder durch die Auswahl der geeigneten Produkte oder bei kundenspezifischen Sensoren durch die Definition der Systemarchitektur.

Sind die Sicherheitsanforderungen und die Systemarchitektur des Sensors vollständig definiert, so führen wir eine komplette Sicherheitsbewertung mittels eingeführten Methoden wie z.B. FMEDA durch. Zusammen mit dem Produkt erhalten Sie von Novotechnik innerhalb des Sicherheitsnachweises alle Kennzahlen zur Funktionalen Sicherheit.

Functional Safety

In December 2009 the new Machine Directive 2006/42/EC of the European Parliaments went into force, and with it a number of new legal ordinances with which, among other things, the so-called „Functional Safety“ of devices and systems is to be ensured.

The goal is the minimization of the risk of endangering human beings, the environment and investment goods. This is to be demonstrably achieved with systematic error avoidance, error detection, and in particular also error control. All devices and systems, which can result in the death or injury of human beings, in catastrophic damage to the environment or in destruction, for example of production systems, in the case of an error must be classified as „safety-relevant“. The applicable safety standards must then be applied during their design, development, manufacture and operation.

Today we find safety-relevant systems in many industries supplied by Novotechnik with its sophisticated, innovative products. In the industrial sector this is the case, for example, in the automation of production systems, for railway applications, in mobile driven machines such as forklift trucks or construction and agricultural machines, in medical technology and of course to a high degree in the field of automotive applications.

National and international safety standards specify the requirements for the implementation of the functional safety of applications and the components used and define the „current state of technology“. The application of these safety standards is legally required for manufacturers of systems, machines and their components.

Novotechnik has been implemented in the already existing quality management system a management system of functional safety.

- **IEC 61508:** Generic norm Functional Safety
- **ISO 13849:** Safety of machinery - Safety-related parts of control systems
 - ➔ Performance Level PL a ... PL d
- **IEC 62061:** Functional safety of safety-related electrical, electronic and programmable electronic control systems
 - ➔ Safety integrity level SIL1 ... SIL3
- **ISO 26262:** safety of cars up to 3.5 t
 - ➔ Automotive safety integrity level ASIL A ... ASIL D

and further specific norms for other industries such as medical technology, agricultural machinery, etc.

Our customer performs a risk assessment of its overall system and determines the specific security requirements for the components, that means in our case for linear or rotary sensors.

Either by the selection of suitable products or customized sensors by defining the system-architecture: If we can support you with our expertise in the implementation of functional safety for your applications please do not hesitate to contact us

If the security requirements and the system architecture of the sensor is fully defined, we conduct a complete safety assessment with established methods for example such as FMEDA. Together with the product you will receive from Novotechnik all key figures for functional safety within the proof of safety.

Repräsentanten

Representatives

Deutschland Germany

Baden-Württemberg

Novotechnik Messwertaufnehmer OHG
Dipl.-Ing. Hansjörg Rückert
Horbstraße 12
73760 Ostfildern
Telefon +49 711 4489-180
Telefax +49 711 4489-118
verkauf@novotechnik.de

Bayern

Hans Trinczek GmbH & Co.KG
Mess- und Regelungstechnik
Kolpingstraße 24
86916 Kaufering
Telefon +49 8191 66239
Telefax +49 8191 65293
hans.trinczek@trinczek.com
www.trinczek.com

Hessen, Rheinland-Pfalz, Saarland, Nordrhein-Westfalen (Süd)

Armin Bollmann Ingenieurbüro für
Mess- und Regelungstechnik GmbH
Mühlheimer Straße 337
63075 Offenbach
Telefon +49 69 865086
Telefax +49 69 865517
info@bollmann-messtechnik.de
www.bollmann-messtechnik.de

Sachsen, Thüringen, Sachsen- Anhalt, Berlin, Brandenburg, Mecklenburg-Vorpommern

Novotechnik Messwertaufnehmer OHG
Dipl.-Ing. Cengiz Ücler
Horbstraße 12
73760 Ostfildern
Telefon +49 711 4489-197
Telefax +49 711 4489-118
verkauf@novotechnik.de

Bremen, Hamburg, Niedersachsen, Schleswig-Holstein, Nordrhein- Westfalen (Nord)

Leue Sensorics Ingenieurbüro für
Mess- und Regeltechnik
Schmiedekamp 22
29358 Eicklingen
Telefon +49 5149 92129
Telefax +49 5149 92130
info@leue-sensorics.de
www.leue-sensorics.de

Europa Europe

Baltikum Baltic States

Mikkelsen Electronics AS
Box 12135
S-10224 Stockholm
Telefon +46 8 501 50 760
Telefax +46 8 501 50 675
info@mi-ec.com
www.mi-ec.com

BENELUX

AE Sensors B.V.
P.O. Box 9084
3301 AB Dordrecht
Telefon +31 78 621 31 52
Telefax +31 78 621 31 46
aesensors@aesensors.nl
www.aesensors.nl

Dänemark Denmark

Mikkelsen Electronics AS
Havremarken 3-5
3520 Farum
Telefon +45 44 34 03 00
Telefax +45 44 34 03 10
info@mi-ec.com
www.mi-ec.com

Finnland Finland

Mikkelsen Electronics AS
Box 12135
S-10224 Stockholm
Telefon +46 8 501 50 760
Telefax +46 8 501 50 765
info@mi-ec.com
www.mi-ec.com

Frankreich France

MEAS France LCSB
26, rue des Dames
78430 Les Clayes Sous Bois
Telefon +33 01 30 79 33 00
Telefax +33 01 34 81 03 59
luc.migeon@meas-spec.com
www.meas-spec.com

Großbritannien Great Britain

Variohm EuroSensor
Williams' Barn, Tiffield Road
Towcester / Northants NN 12 6HP
Telefon +44 1327 35 10 04
Telefax +44 1327 35 35 64
sales@variohm.com
www.variohm.com

Italien Italy

BTSensors s.r.l.
Via A. Volta, 12/D
37026 Pescantina - Verona (VR)
Telefon +39 045 222 05 11
Telefax +39 045 222 05 10
info@btsensor.it
www.btsensor.it

Norwegen Norway

Mikkelsen Electronics AS
P.O. Box 12135
S-102 24 Stockholm
Telefon +46 8 501 50 760
Telefax +46 8 501 50 765
info@mi-ec.com
www.mi-ec.com

Österreich Austria

Reliste Handel und Montage elek-
trischer Geräte und Steuerungen
GesmbH
Enzersdorfer Straße 8-10
2345 Brunn am Gebirge
Telefon +43 2236 31525-0
Telefax +43 2236 31525-60
office@reliste.at
www.reliste.at

Polen Poland

Eltron Automatyka Elektronika
Elektrotechnika
Plac Wolnosci 7B
50-071 Wroclaw
Telefon +48 71 343 97 55
Telefax +48 71 344 11 41
eltron@eltron.pl
www.eltron.pl

Russland / Ukraine Russia / Ukraina

Eurosensor Engineering LLC
Building 1, House 7/4 Gvozdeva Street
115172 Moscow
Telefon +8 495 722 3673
Telefax +8 495 981 5598
red12@yandex.ru
www.eurosensoreng.ru

Schweden Sweden

Mikkelsen Electronics AS
P.O. Box 12135
S-102 24 Stockholm
Telefon +46 8 501 50 760
Telefax +46 8 501 50 765
info@mi-ec.com
www.mi-ec.com

Schweiz Switzerland

Dietrich + Blum AG
Hertistraße 31
8304 Wallisellen
Telefon +41 848 300 700
Telefax +41 848 300 701
dbnet@dietrichundblum.ch
www.dietrichundblum.ch

Slowenien / Kroatien / Bosnien- Herzegovina / Serbien / Montenegro Slovenia / Croatia / Bosnia- Herzegovina / Serbia / Montenegro

BTSensors s.r.l.
Via A. Volta, 12/D
37026 Pescantina - Verona (VR)
Telefon +39 045 222 05 11
Telefax +39 045 222 05 10
info@btsensor.it
www.btsensor.it

Spanien / Portugal Spain / Portugal

Mapro Ingenieria, S.A.
Cami Ral de Valencia n° 38
08860 Castelldefels
Telefon +34 936 64 56 95
Telefax +34 936 64 60 51
info@maprosensor.com
www.maprosensor.com

Tschechien / Slowakei Czech Republic / Slovakia

Orbit Merret s.r.o.
Vodnanská 675/30
19800 Praha 9
Telefon +420 281 040 200
Telefax +420 281 040 299
orbit@merret.cz
www.orbit.merret.cz

Türkei Turkey

Alfa Elektronik Sensor
Sanayi ve Ticaret A.S.
Tuzla Kimya Sanayicileri O.S.B.
Melek Aras Bulvari No: 67
34956 Tuzla /Istanbul
Telefon +90 216 399 44 04
Telefax +90 216 399 44 02
info@alfasanayi.com
www.alfasanayi.com

Ungarn / Bulgarien / Rumänien Hungary / Bulgaria / Romania

Kontakt Elektro Kft.
Mohácsi 79
7630 Pécs
Telefon +36 72 516 067
Telefax +36 72 516 069
kontakt@kontakt-elektro.hu
www.kontakt-elektro.hu

Afrika Africa

Südafrika South Africa

Progressive Distributing
Enterprises cc/PDE
P.O. Box 711
2026 Bruma
Telefon +27 11 615 9786
Telefax +27 11 615 0786
pde@pde.co.za
www.pde.co.za

Asien Asia

China / Vietnam

Novotechnik Sensors Trading
(Shanghai) Co., Ltd.
Room 204, No. 7 Building, JinLinZhiDu
No. 1000 Jin Hai Road
PuDong
Shanghai 201206 P.R.C.
Telefon +86 21 58 99 77 38
Telefax +86 21 58 99 77 37
info@novotechnik.cn
www.novotechnik.cn

Indien India

Accent Controls (P) Ltd.
Plot No. B-99, Road No. 27
Shanti Nagar, Wagle Industrial Estate
Thane 400 0604 Maharashtra-India
Telefon +91 22 2582-2141/ 0162
Telefax +91 22 2582-4746 / 2548
info@accentsensors.com
www.accentsensors.com

Japan

B&PLUS K.K.
274, Gomyo Tokigawa-machi
Hiki-gun Saitama Japan 355-0343
Telefon +81 0493 655771
Telefax +81 0493 653171
b-plus-kk@b-plus-kk.jp
www.b-plus-kk.jp

Korea

SUN-BEE Instruments, Inc.
501, Cintree Techno Town
1254 Sinjeong-Dong
Yangcheon-Gu
158-073 Seoul
Telefon +82 02 2065 5100
Telefax +82 02 2065 8222
sensor@sunbees.co.kr
www.sunbees.co.kr

Singapur / Indonesien / Kambod- scha / Malaysia / Philippinen / Thailand

Singapore / Indonesia / Cambodia / Malaysia / Philippines / Thailand

Moog Singapore Pte. Ltd.
73 Science Park Drive
#03-09 Cintech 1
Singapore Science Park 1
Singapore 118254
Telefon +65 6773 6238
Telefax +65 6777 7627
sales.singapore@moog.com
www.moog.com.sg

Taiwan

Daybreak International Corp.
3FL., 124 Chung-Cheng Rd.
Taipei / Shihlin
Telefon +886 2 8866 1234
Telefax +886 2 8866 1239
day111@ms23.hinet.net
www.daybreak.com.tw

Naher Osten Middle East

Israel

Bruno International Corp.
14 Bar Kochva St.
51261 Bney Berak
Telefon +972 3 570 5323
Telefax +972 3 570 5331
zeev@brunocorp.co.il
www.brunocorp.co.il

Australien Australia

Moog Australia Pty. Ltd.
12 - 14 Miles, Street
Mulgrave Vic. 3170
Telefon +61 3 9561 6044
Telefax +61 3 9562 0246
sales.australia@moog.com
www.moog.com.au

Südamerika South America

Brasilien Brazil

Signalworks Comercio
Importacao & Exportacao Ltda.
R. Luigi Galvani, 146 1°andar
04575-020 Brooklin Novo,
Sao Paulo, SP
Telefon +55 11 5501-5310
Telefax +55 11 5505-5682
info@signalworks.com.br
www.signalworks.com.br

USA, Canada, Mexico

Novotechnik U.S., Inc.
155 Northboro Road, Suite 5
Southborough, MA 01772 USA
Telefon +1 508 4852244
Telefax +1 508 4852430
info@novotechnik.com
www.novotechnik.com

Novotechnik U.S., Inc.
Automotive Division
39111 West Six Mile Road
Livonia, MI 48152 USA
Telefon +1 734 5917476
Telefax +1 734 5917477
mcclish@novotechnik.com
www.novotechnik.com

Wir sind zertifiziert nach ISO/
TS 16949:2009.

We are certified according to
ISO/TS 16949:2009.

Datenblätter, Maßzeichnungen
sowie 3D-Zeichnungen sind
abrufbar unter
www.novotechnik.de

Datasheets, drawings and
3D-drawings are available at
www.novotechnik.de

Änderungen der Daten
vorbehalten.

Data are subject to change.

novotechnik
Siedle Gruppe

Novotechnik
Messwertaufnehmer OHG

Postfach 4220
73745 Ostfildern (Ruit)
Horbstraße 12
73760 Ostfildern (Ruit)
Telefon +49 7114489-0
Telefax +49 7114489-118
info@novotechnik.de
www.novotechnik.de

© 11/2013
Art.-No. 062 060
Printed in Germany

